

УПРАВЛЕНИЕ ОБРАЗОВАНИЯ АДМИНИСТРАЦИИ
ЛЕНИНСКОГО РАЙОНА РЕСПУБЛИКИ КРЫМ

МУНИЦИПАЛЬНОЕ БЮДЖЕТНОЕ ОБРАЗОВАТЕЛЬНОЕ УЧРЕЖДЕНИЕ
ДОПОЛНИТЕЛЬНОГО ОБРАЗОВАНИЯ
"ЦЕНТР ДЕТСКОГО И ЮНОШЕСКОГО ТВОРЧЕСТВА"
ЛЕНИНСКОГО РАЙОНА РЕСПУБЛИКИ КРЫМ

ОДОБРЕНО

Методическим советом
МБОУДО ЦДЮТ
Протокол № 2
от «25» 03 2023г.

УТВЕРЖДЕНО

Директор МБОУДО ЦДЮТ
А.К. Муслединова
2023 г.



Дополнительная общеобразовательная общеразвивающая программа
«Шьём для Барби»

Направленность: художественная

Срок реализации программы: 1 год

Тип программы: общеобразовательная
общеразвивающая

Вид программы: модифицированная

Уровень: стартовый

Возраст учащихся: 9-11 лет

Составитель: Агеева Наталья Викторовна

Должность: педагог дополнительного
образования

Ленинский район
2023 г

РЕЦЕНЗИЯ

**на дополнительную общеобразовательную общеразвивающую
программу «Шьём для Барби»
(художественной направленности),
реализуемую в МБОУДО ЦДЮТ**

представленную Агеевой Н.В., педагогом дополнительного образования
Муниципального бюджетного образовательного учреждения
дополнительного образования "Центр детского и юношеского творчества"
Ленинского района Республики Крым.

Представленная программа содержит все структурные компоненты, содержание которых раскрыты в полном объеме. Пояснительная записка раскрывает цели, задачи, актуальность и новизну программы.

Структура программы выдержана, все разделы прописаны чётко, конкретно. Содержание программы носит практический характер, соответствует современным достижениям педагогики и психологии детей школьного возраста.

В пояснительной записке разъясняется значимость данной программы и её место в учебном плане учреждения. Программа ориентирована на создание условий для всестороннего развития ребёнка с учётом современных требований образования и применение современных материалов и техник прикладного творчества.

Программа направлена на обучение учащихся навыкам моделирования и конструирования одежды путём изготовления одежды для кукол. Также работа с текстильными материалами способствует развитию мелкой моторики пальцев и кистей рук ребёнка, улучшению речевой функции, развитию фантазии, воображения, творческой деятельности учащихся.

Отличительной особенностью программы является то, что у учащихся в процессе обучения в объединении формируются практические трудовые навыки по овладению приёмами и техниками изготовления одежды для кукол. Также знакомство с понятиями конструирования и моделирования одежды даёт возможность изготавливать изделия как на уровне копии, так и на уровне творческого похода и авторского замысла учащихся.

Исходя из вышеперечисленного, разработанная программа является эффективной и может быть реализована.

Рецензент: методист ИБВУД ЦРПОП
(должность/место основного трудоустройства)

И.И. Минаева Д.Ю.
(подпись, Ф.И.О.)

ПОЯСНИТЕЛЬНАЯ ЗАПИСКА

Программа является *модифицированной* и составлена на основе дополнительной общеобразовательной общеразвивающей программы «Учимся шить одежду для куклы» (разработчик – педагог дополнительного образования ГБУ ДО ДЮТЦ «В.О.» Жемчугова Н.Н.; г. Санкт-Петербург, 2019 г.); программа имеет модификации и дополнения исходя из требований учреждения дополнительного образования, на базе которого она используется.

Настоящая программа разработана в соответствии с:

- Федеральным законом Российской Федерации от 29.12.2012 г. № 273-ФЗ «Об образовании в Российской Федерации» (с изменениями на 29 декабря 2022 г.);
- Федеральным законом Российской Федерации от 24.07.1998 г. № 124-ФЗ «Об основных гарантиях прав ребенка в Российской Федерации» (с изменениями на 31 июля 2020 года);
- Указом Президента Российской Федерации от 07.05.2018 г. № 204 «О национальных целях и стратегических задачах развития Российской Федерации на период до 2024 года»;
- Указом Президента Российской Федерации от 21.07.2020 г. № 474 «О национальных целях развития России до 2030 года»;
- Национальным проектом «Образование» - ПАСПОРТ утвержден президиумом Совета при Президенте Российской Федерации по стратегическому развитию и национальным проектам (протокол от 24.12.2018 г. № 16);
- Стратегией развития воспитания в Российской Федерации на период до 2025 года, утверждена распоряжением Правительства Российской Федерации от 29.05.2015 г. № 996-р;
- Федеральным проектом «Успех каждого ребенка» - ПРИЛОЖЕНИЕ к протоколу заседания проектного комитета по национальному проекту «Образование» от 07.12.2018 г. № 3;
- Распоряжением Правительства Российской Федерации от 31.03.2022 г. № 678-р «Об утверждении Концепции развития дополнительного образования детей до 2030 года»;
- Постановлением Главного государственного санитарного врача Российской Федерации от 28.09.2020 г. № 28 Об утверждении санитарных правил СП 2.4.3648-20 «Санитарно-эпидемиологические требования к организациям воспитания и обучения, отдыха и оздоровления детей и молодежи»;
- Приказом Министерства просвещения Российской Федерации от 27.07.2022 г. № 629 «Об утверждении Порядка организации и осуществления образовательной деятельности по дополнительным общеобразовательным программам»;

- Приказом Минпросвещения России от 03.09.2019 г. № 467 «Об утверждении Целевой модели развития региональных систем развития дополнительного образования детей»;
- Приказом Министерства образования и науки Российской Федерации от 23.08.2017 г. № 816 «Об утверждении Порядка применения организациями, осуществляющими образовательную деятельность, электронного обучения, дистанционных образовательных технологий при реализации образовательных программ»;
- Приказом Минобрнауки России и Минпросвещения России от 05.08.2020 г. № 882/391 «Об организации и осуществлении образовательной деятельности при сетевой форме реализации образовательных программ»;
- Приказом Министерства труда и социальной защиты Российской Федерации от 05.05.2018 г. № 298н «Об утверждении профессионального стандарта «Педагог дополнительного образования детей и взрослых»;
- Об образовании в Республике Крым: закон Республики Крым от 06.07.2015 г. № 131-ЗРК/2015 (с изменениями на 19.12.2022 г.);
- Распоряжением Совета министров Республики Крым от 11.08.2022 г. № 1179-р «О реализации Концепции дополнительного образования детей до 2030 года в Республике Крым»;
- Приказом Министерства образования, науки и молодежи Республики Крым от 03.09.2021 г. № 1394 «Об утверждении моделей обеспечения доступности дополнительного образования для детей Республики Крым»;
- Приказом Министерства образования, науки и молодежи Республики Крым от 09.12.2021 г. № 1948 «О методических рекомендациях «Проектирование дополнительных общеобразовательных общеразвивающих программ»;
- Методическими рекомендациями по проектированию дополнительных общеразвивающих программ (включая разноуровневые), разработанными Минобрнауки России совместно с ГАОУ ВО «Московский государственный педагогический университет». ФГАУ «Федеральный институт развития образования» и АНО дополнительного профессионального образования «Открытое образование», письмо от 18.11.2015 г. № 09-3242;
- Методическими рекомендациями по реализации адаптированных дополнительных общеобразовательных программ, способствующих социально-психологической реабилитации, профессиональному самоопределению детей с ограниченными возможностями здоровья, включая детей-инвалидов, с учетом их особых образовательных потребностей, письмо Министерства образования и науки РФ от 29.03.2016г. № ВК-641/09 «О направлении методических рекомендаций»;
- Письмом Министерства Просвещения Российской Федерации от 20.02.2019 г. № ТС – 551/07 «О сопровождении образования обучающихся с ОВЗ и инвалидностью»;

- Письмом Министерства Просвещения Российской Федерации от 30.12.2022 г. № АБ-3924/06 «О направлении методических рекомендаций «Создание современного инклюзивного образовательного пространства для детей с ограниченными возможностями здоровья и детей-инвалидов на базе образовательных организаций, реализующих дополнительные общеобразовательные программы в субъектах Российской Федерации»;
- Письмом Минпросвещения России от 19.03.2020 г. № ГД-39/04 «О направлении методических рекомендаций»;
- Уставом МБОУДО ЦДЮТ;
- Положением о проектировании дополнительных общеобразовательных общеразвивающих программ, реализуемых в Муниципальном бюджетном образовательном учреждении дополнительного образования "Центр детского и юношеского творчества" Ленинского района Республики Крым, утвержденным приказом директора МБОУДО ЦДЮТ А.К. Муслединовой (приказ от 31.05.2022 г. №65).

Стремление человека приобщиться к творчеству очень естественно, и в той или иной степени проявляется у каждого. Максимальное удовлетворение от творчества человек получает только тогда, когда ему удается воплотить свой замысел в жизнь. Развить в ребенке творческое созидательное начало, научить его воплощать свой творческий замысел невозможно без определенных знаний и практических навыков. И чем больше ребенок получит разносторонних знаний, освоит навыков и умений, тем более свободно он будет себя чувствовать в творческом поиске и наиболее полно сможет выразить себя в своей творческой работе.

К сожалению, современные гаджеты стали занимать свободное время детей все больше, и оставляют все меньше шансов у ребенка освоить не такие уж простые (на сегодняшний день) рукодельные навыки, которые именно в детстве так необходимы детям, чтобы развить мелкую моторику, а значит и умение мыслить.

Одно из любимых занятий большинства девочек – создавать наряд для куклы. Одежда смотрится привлекательней, если она имеет элементы украшения. Программа предполагает обучение более разносторонним, интересным и более полезным навыкам для развития мелкой моторики.

Программа направлена на обучение изготовлению (пошиву и декорированию) одежды для кукол, но при выполнении изделий одежды несложных моделей, предложенных педагогом, учащийся имеет возможность получить и творческий опыт – внести в модель свои дополнения. В дальнейшем, активно мыслящий ученик, подготовленный к практическим работам, сможет реализовать свой творческий потенциал и творческую активность при создании проектов изделий подарочного ассортимента и создании проектов моделей одежды для куклы.

Направленность программы – художественная и предполагает формирование первоначальных представлений учащихся о народно-декоративном творчестве, охватывая несколько направлений в области шитья, взаимосвязанных друг с другом; знакомит с историей появления

одежды, ассортиментом тканей и видами швов. Таким образом, обучение по данной программе способствует повышению художественно-эстетической культуры, овладению и совершенствованию специальными знаниями, умениями и навыками искусства шитья.

Актуальность данной программы заключается в том, что она позволяет решить широкий спектр педагогических и социальных задач:

– преодоление гиперактивности младших школьников; при выполнении мелкой работы кистью руки у ученика развивается зрительно-моторная координация, формируются интеллектуальные умения: концентрировать внимание, выделять главное, выстраивать логические связи и др. и регуляторные действия (постановка цели, планирование деятельности, корректировка полученного результата).

– преодоление потребительского отношения к жизни; учащиеся, осваивая трудовые навыки, учатся создавать одежду для кукол, учатся ценить свой и чужой труд.

– позволяет сформировать умения осуществлять универсальные действия – познавательные, личностные, регуляторные, коммуникативные через проектно-исследовательскую деятельность, лежащую в основе учебного процесса.

– способствует формированию социально-активной личности, ориентированной на самоутверждение и самореализацию.

Кроме того, содержание программы может способствовать профессиональному самоопределению, а также позволяют сформировать навыки организаторской деятельности и лидерских способностей.

Новизна программы заключается в обеспечении обновления содержания и методов обучения программы в рамках целевой модели развития региональных систем дополнительного образования детей, совершенствование системы персонифицированного учета. Школьная программа по технологии не раскрывает всех особенностей и тонкостей индивидуального пошива, моделирования и конструирования одежды, не дает представления об истории моды, модельерах, стилях одежды и, что самое главное, не воспитывает чувство стиля и красоты. Каждый ребенок стремится быть уникальным, а навыки моделирования, конструирования и технологии изготовления одежды, полученные на занятиях, дадут возможность учащимся получить более глубокие знания в этой области.

Отличительной особенностью программы являются её основные методологические подходы в осуществлении образовательной деятельности: деятельностный подход, личностно-ориентированный подход, индивидуализация обучения.

Структура занятий построена таким образом, что теоретические знания учащийся получает одновременно с практикой.

В процессе обучения в объединении формируются практические трудовые навыки по овладению приёмами и техниками изготовления одежды для кукол. Также знакомство с понятиями конструирования и моделирования одежды даёт возможность изготавливать изделия как на

уровне копии, так и на уровне творческого похода и авторского замысла учащихся.

Педагогическая целесообразность программы состоит в обучении учащихся навыкам моделирования и конструирования одежды путём изготовления одежды для кукол. Также работа с текстильными материалами способствует развитию мелкой моторики пальцев и кистей рук ребёнка, улучшению речевой функции, развитию фантазии, воображения, творческой деятельности учащихся, даёт детям возможность приобрести целый ряд полезных практических умений и навыков, необходимых в дальнейшей жизни. Все эти факторы стимулируют личностный рост ребёнка, его психическое и эмоциональное развитие и в целом могут повлиять на выбор будущей профессии.

Адресат программы: данная образовательная программа предполагает обучение детей 9-11 лет. Набор детей в группу свободный, принимаются все желающие. Программа составлена в соответствии с возрастными возможностями и учетом уровня развития учащихся.

В данном возрасте у детей активно возникают все основные виды деятельности: трудовая, познавательная и игровая. Игровая деятельность оказывает сильное влияние на формирование и развитие умственных, физических, эмоциональных и волевых сторон и качеств личности ребёнка. Возрастной особенностью младших школьников является и то, что они активно включаются в такую практическую деятельность, где можно быстро получить результат и увидеть пользу своего труда. Появляются новые стремления: например, всем детям хочется получить похвалы, поощрения. Для этого нужно стать «лучше всех», и такое стремление мотивирует активную работу мозга. Также в этом возрасте начинается второй этап волевого развития. Теперь деятельность детей носит направленный характер: они знают, чего хотят и как этого добиться.

Программа составлена таким образом, что на протяжении всего курса обучения учащиеся данного возраста развивают коммуникационные навыки, попытки саморегуляции, осваивают этические нормы поведения. Учет возрастных особенностей детей, интересов, желаний, вкусов, предпочтений и даже настроения способствуют установлению доверительных отношений между учащимися и педагогом.

Важной составляющей образовательного процесса является дифференцированный подход к каждому учащемуся, рациональное сочетание разных видов деятельности, баланс интеллектуальных, эмоциональных и двигательных нагрузок. Занятия основываются на индивидуальном подходе к каждому ребёнку с учетом его возможностей.

Объем и срок освоения программы. Программа реализуется в течении одного учебного года: 36 недель (I полугодие – 17 недель, II полугодие – 19 недель); количество часов в год – 144 ч.

Формы обучения и виды занятий. Занятия осуществляются в очной форме. При необходимости (при введении ограничений в связи с эпидемиологическими мероприятиями, изменением санитарных норм и др.)

возможно применение электронного обучения с использованием дистанционных образовательных технологий при реализации образовательной программы. При дистанционном обучении используется официальный сайт учреждения: на странице педагога размещены папки с названием объединения и группы, в которых размещаются материалы согласно программе и учебному плану.

Обратная связь осуществляется через электронную почту педагога, также размещенную на странице педагога; мессенджеры в Viber, WhatsApp, Telegram.

Процесс обучения строится на единстве методов и приемов учебной работы: словесные методы обучения (объяснение, рассказ, беседа), наглядные методы обучения (показ иллюстраций, эскизов, готовых образцов и аналогов, практическая демонстрация приемов, проведение мастер-классов, выставок, творческих отчётов), частично поисковые и игровые.

Занятия проводятся в группах, сочетая принцип группового обучения с индивидуальным подходом. Недостающие навыки и умения восполняются через выполнение индивидуальных заданий.

Формы занятий: беседа, практическое занятие, мастер-класс, конкурс, игра, виртуальная экскурсия.

Уровень программы – **стартовый**, поскольку предполагает использование и реализацию общедоступных и универсальных форм организации материала, минимальную сложность предлагаемого для освоения содержания программы.

Формы обучения: индивидуальные, групповые и коллективные. Занятия проводятся в очной форме, но в условиях пандемии занятия могут реализовываться в дистанционном формате и включать следующие инструменты онлайн-коммуникаций: социальная сеть ВКонтакте, чаты в мессенджерах Viber, WhatsApp.

Особенности организации образовательного процесса. Организация образовательного процесса происходит в соответствии с учебным планом. Состав группы постоянный, в течение учебного года возможны отчисления и зачисления отдельных учащихся. Причинами для отчисления могут быть частые пропуски по болезни (более 50% занятий) и связанное с этим отставание по учебной программе, изменение режима занятий по основным школьным предметам, систематические серьезные нарушения правил поведения, а также личное желание учащегося и/или его родителей (опекунов). Зачисление новых учащихся в случае появления вакантных мест осуществляется на основе входного контроля, предусмотренного программой.

Режим занятий. Общее количество часов в год составляет 144 часа. Периодичность и продолжительность занятий: 2 раза в неделю по 2 часа (1 академический час – 40-45 минут) с перерывом между занятиями 15 минут. Количество учащихся в группе – до 20 человек.

Во время перерывов с целью снижения нервно-эмоционального

напряжения, утомления глаз и т.д. выполняются комплексы упражнений.

Учебные занятия проводятся согласно расписанию, утвержденному директором МБОУДО ЦДЮТ, включая каникулярное время.

Цель программы: развитие творческих способностей личности и формирование специальных компетенций учащегося для осуществления универсальных действий через освоение художественно-эстетических навыков в области искусства шитья.

Задачи программы:

Образовательные:

1. Приобрести определённые знания, умения и навыки в области обработки различных материалов при изготовлении оригинальной одежды для кукол.
2. Сформировать устойчивый интерес к занятиям, а также умение выполнять работу в технологической последовательности.
3. Способствовать усвоению специфики художественной системы народного искусства: повтор, вариация, импровизация.

Развивающие:

1. Развивать моторные способности детей через овладение ручными многообразными операциями, влияющими на психофизиологические функции ребенка.
2. Развивать аккуратность и терпение для получения качественных изделий.
3. Развивать художественно-творческие способности детей, конструктивное и образное мышление, креативный подход к работе.

Воспитательные:

1. Сформировать личностные компетенции.
2. Прививать желание и интерес в поиске новых идей при разработке и изготовлении изделий.
3. Воспитывать трудолюбие, аккуратность, эстетические чувства, эмоциональную отзывчивость к красивому и желание создавать своими руками красивые предметы кукольной одежды по собственному замыслу под руководством педагога.

Воспитательный потенциал программы

Цель воспитательной работы: создание условий для саморазвития и самореализации личности учащегося, его успешной социализации становления и развития высоконравственного, ответственного, творческого, инициативного и компетентного гражданина.

Воспитательные задачи:

- воспитать чувство патриотизма и бережного отношения к русской культуре, ее традициям;
- воспитать уважение к высоким образцам культуры других стран и народов;
- воспитать доброжелательность в оценке творческих работ товарищей и критическое отношение к своим работам;
- привить духовно-нравственные ценности.

Развивающие задачи:

- развить образное мышление и фантазию;
- развить художественный вкус и кругозор;

- развить физически здоровую личность;
- развить эстетическое отношение к окружающему миру;
- развить умение работы в коллективе;
- развить природные задатки и творческий потенциал каждого учащегося;
- выявить возможности, склонности, интересы учащихся к той или иной профессиональной направленности.

Ожидаемые результаты:

- высокий уровень сплоченности коллектива, путём вовлечения большего числа учащихся в досуговую деятельность;
- активное участие родителей в работе объединения;
- активизация интереса к творческим занятиям;
- увеличение уровня личностных достижений учащихся (победы в конкурсах).

Формы проведения воспитательных мероприятий: беседа, занятие-игра, занятие-экскурсия, выставки, конкурс, обучающие занятия и др.

Воспитательные мероприятия по количеству участников: фронтальные, групповые, парные, индивидуальные.

Воспитательные мероприятия по содержанию воспитания: социальные, интеллектуальные, художественные, валеологические, трудовые, социально-педагогической поддержки, досуговые.

Методы воспитательного воздействия: словесные, практические и др.

Ожидаемые результаты. Предполагается, что в результате проведения воспитательных мероприятий будет достигнут высокий уровень сплоченности коллектива, повышение интереса к творческим занятиям и уровня личностных достижений учащихся (победы в конкурсах), привлечение родителей к активному участию в работе объединения.

Для реализации воспитательных задач педагогом разрабатывается план воспитательной работы объединения (*Приложение №1*).

УЧЕБНО-ТЕМАТИЧЕСКИЙ ПЛАН

| № п/п | Наименование раздела, темы | Всего часов | Аудиторные часы | | Форма контроля |
|-------|----------------------------|-------------|-----------------|----------|----------------------------|
| | | | Теория | Практика | |
| 1. | Вводное занятие. | 2 | 1 | 1 | Беседа |
| 2. | Цветоведение. | 4 | 2 | 2 | Наблюдение |
| 3. | Материаловедение | 4 | 2 | 2 | Наблюдение |
| 4. | Виды швов. Правила кроя. | 16 | 5 | 11 | Тестирование |
| 5. | Пошив юбки для Барби. | 12 | 3 | 9 | Наблюдение, анализ работ |
| 6. | Пошив брюк для Барби. | 16 | 3 | 13 | Выставка, анализ работ |
| 7. | Пошив блузки для Барби. | 12 | 2 | 10 | Наблюдение, анализ работ |
| 8. | Пошив платья для Барби. | 32 | 5 | 27 | Тестирование, анализ работ |

| | | | | | |
|-----|--|------------|-----------|------------|-------------------------------------|
| 9. | Пошив жакета для Барби. | 16 | 2 | 14 | Наблюдение, анализ работ |
| 10. | Пошив пальто для Барби. | 20 | 3 | 17 | Выставка, анализ работ |
| 11. | Пошив головных уборов и аксессуаров для Барби. | 6 | 3 | 3 | Анализ работ |
| 12. | Итоговые занятия. | 4 | | 4 | Тестирование. Выставочные просмотры |
| | Итого: | 144 | 31 | 113 | |

Содержание учебно-тематического плана

Тема 1. Вводное занятие (2 часа).

Теория (1 ч). Инструктаж по ТБ. План работы на учебный год. Правила поведения на занятии. Инструменты, приспособления, материалы, необходимые для занятий. Их назначение. Правила использования, хранения, безопасности труда и личной гигиены при работе с ними. История появления одежды и развития ткачества. Просмотр видеофильма «История куклы Барби».

Практика (1 ч). Организация рабочего места (рациональное расположение на нём инструментов, материалов, приспособлений).

Форма контроля: беседа по выявлению уровня знаний правил безопасной работы на занятиях.

Тема 2. Цветоведение (4 часа).

Теория (2 ч). Цвет. Композиция. Цветовой круг. Способы выделения и средства композиции.

Практика (2 ч). Основные цвета, теплые и холодные. Композиция. Возможности цвета в композиции. Способы выделения и средства композиции: ритм, контраст, стилизация. Знакомство учащихся с основами композиции. Использование полученных знаний в самостоятельной работе. Обучение выделять композиционный центр.

Форма контроля: наблюдение.

Тема 3. Материаловедение (4 часа)

Теория (2 ч). Краткие сведения о материаловедении. Виды материалов для изготовления одежды. Способы их получения.

Практика (2 ч). Приобретение навыков при работе с различными материалами, изучению их свойств, умению их различать и использовать.

Форма контроля: наблюдение.

Тема 4. Виды швов. Правила кроя (16 часов).

Теория (5 ч). Стежок «Вперёд иглу». Стежок «Назад иглу». Стежок «Через край». Стежок «Обмёточный». Шов «Потайной», «Тамбурный», «Козлик». Правила и последовательность снятия мерок. Классификация швейных изделий. Выделение основных частей изделия. Правила кроя. Просмотр видеофильма «Появление ткачества».

Практика (11 ч). Выполнение швов, пришивание пуговиц и кнопок; снятие

мерок с куклы.

Форма контроля. Тестирование.

Тема 5. Пошив юбки для Барби (12 часов).

Теория (3 ч). Изучение образцов и сравнение с изображением на рисунке. Изучение видов и свойств материалов для пошива и особенностей их обработки. Выделение основных частей изделия и составление последовательности соединения деталей. Снятие мерок. Построение основы, раскрой и изготовление прямой юбки, юбки «Годе» и юбки «Солнцеклёш».

Практика (9 ч). Построение основы, моделирование, раскрой и изготовление прямой юбки, юбки «Годе» и юбки «Солнцеклёш».

Форма контроля. Наблюдение, анализ работ.

Тема 6. Пошив брюк для Барби (16 часов).

Теория (3 ч). Изучение образцов и сравнение с изображением на рисунке. Изучение видов и свойств материалов для пошива и особенностей их обработки. Выделение основных частей изделия и составление последовательности соединения деталей. Снятие мерок. Построение основы, раскрой и изготовление различных моделей брюк.

Практика (13 ч) узких, прямых и расклешённых брюк.

Формы контроля: выставка, анализ работ.

Тема 7. Пошив блузки для Барби (12 часов).

Теория (2 ч). Изучение образцов и сравнение с изображением на рисунке. Изучение видов и свойств материалов для пошива и особенностей их обработки. Выделение основных частей изделия и составление последовательности соединения деталей. Снятие мерок. Построение основы, раскрой и изготовление различных моделей блузок.

Практика (10 ч). Снятие необходимых мерок с куклы. Построение основы, раскрой и изготовление блузки с различными видами рукавов (цельнокроеный, втачной, реглан) и воротников (стойка, отложной).

Форма контроля: наблюдение, анализ работ.

Тема 8. Пошив платья для Барби (32 часа).

Теория (5 ч). Изучение образцов и сравнение с изображением на рисунке. Изучение видов и свойств материалов для пошива и особенностей их обработки. Выделение основных частей изделия и составление последовательности соединения деталей. Снятие мерок. Построение основы, раскрой и изготовление различных моделей платьев.

Практика (27 ч). Снятие необходимых мерок с куклы. Построение основы прямого платья. Моделирование основы. Моделирование складок и оборок. Раскрой, пошив и отделка сарафана, вечернего, бального и свадебного платьев.

Форма контроля. Тестирование, анализ работ.

Тема 9. Пошив жакета для Барби (16 часов).

Теория (2 ч). Изучение образцов и сравнение с изображением на рисунке. Изучение видов и свойств материалов для пошива и особенностей их обработки. Выделение основных частей изделия и составление

последовательности соединения деталей. Снятие мерок. Построение основы, раскрой и изготовление различных видов жакетов и курток.

Практика (14 ч). Снятие необходимых мерок с куклы. Построение основы прямого платья. Моделирование основы. Раскрой, пошив и отделка прямого и приталенного жакетов, лёгкой куртки. Способы обработки застёжек и капюшона.

Форма контроля: наблюдение, анализ работ.

Тема 10. Пошив пальто для Барби (20 часов).

Теория (3 ч). Изучение образцов и сравнение с изображением на рисунке. Изучение видов и свойств материалов для пошива и особенностей их обработки. Выделение основных частей изделия и составление последовательности соединения деталей. Снятие мерок. Построение основы, раскрой и изготовление различных видов пальто.

Практика (17 ч). Снятие необходимых мерок с куклы. Построение основы прямого пальто. Моделирование основы. Раскрой, пошив и отделка прямого и приталенного пальто. Способы обработки застёжек и капюшона.

Форма контроля: выставка, анализ работ.

Тема 11. Пошив головных уборов и аксессуаров для Барби (6 часов).

Теория (3 ч). Выбор изделия и материала. Использование различных материалов при выполнении работы: лоскутки тканей различных по структуре, расцветки, особенности обработки меха, кожи, отделочных материалов и фурнитуры.

Практика (3 ч). Построение основы, раскрой и пошив головных уборов и сумок для куклы Барби. Изготовление украшений.

Форма контроля. Анализ работ.

Тема 12. Итоговое занятие (4 ч)

Практика (4 ч). Подготовка кукол к выставке. Игра-путешествие «В мире кукол». Выставка. Анализ проделанной работы. Подведение итогов.

Форма контроля. Тестирование. Выставочные просмотры.

Планируемые результаты обучения

В результате освоения программы учащиеся будут *знать*:

- понятия одежда, гардероб;
- основные стежки и строчки;
- терминологию ручных работ и ВТО;
- азы моделирования плечевых и поясных изделий;
- условные обозначения на выкройках;
- правила раскроя материалов;
- основы технологии художественной обработки ткани, меха, кожи;
- правила подбора ниток и игл;
- последовательность соединения деталей в плечевых и поясных изделиях;
- технику безопасности при работе с иглами и ножницами;
- возможности сочетания различных видов ткани в изделии;
- название инструментов, материалов, их значение, правила труда и личной гигиены.

Учащиеся будут *уметь*:

- работать с различными видами ткани;
- выполнять основные стежки и строчки;
- выполнять отделочные стежки и строчки;
- пришивать фурнитуру (пуговицы, кнопки и т.д.);
- владеть простыми приемами декорирования изделия;
- снимать мерки;
- работать с лекалами и выкройками;
- выкраивать детали по намеченным линиям.

Комплекс организационно-педагогических условий

Календарный учебный график (*Приложение 2*). Начало учебного года – 1 сентября. Конец учебного года – 31 мая. В группах первого года обучения в период до 10 сентября согласно Уставу МБОУДО ЦДЮТ проводится комплектование групп.

Начало учебных занятий не ранее 09.00, окончание – не позднее 20.00.

Продолжительность учебного года – 36 недель. Учебные занятия проводятся согласно расписанию, утвержденному директором МБОУДО ЦДЮТ, включая каникулярное время. Зимние каникулы – 30 декабря по 8 января.

При необходимости с целью вычитки программного материала в полном объеме учебный год может быть продлен (с учетом требований п.п. 1, п.б, ст. 28 Закона «Об образовании в Российской Федерации»).

В случае вычитки программы до окончания учебного года в оставшиеся даты проводятся занятия воспитательного и общеразвивающего характера.

Календарно-тематическое планирование (*Приложение 3*) разрабатывается педагогом самостоятельно в соответствии с требованиями, закрепленными в локальных актах МБОУДО ЦДЮТ. В случае переносов, уплотнений занятий педагогом дополнительного образования заполняется лист корректировки (*Приложение 4*).

Условия реализации программы

Материальный ресурс: просторный светлый кабинет, оборудованный всем необходимым для занятий декоративно-прикладным творчеством: большой стол, стулья, аудиторная доска, шкафы для хранения дидактических материалов и инструментов, манекен, швейная машинка, утюг, гладильная доска, ноутбук, колонки.

Материалы в личном пользовании учащихся: различные виды ткани, кожи, меха, ножницы, иглы портновский мел и булавки, пяльцы, декоративные материалы и фурнитура, миллиметровая бумага и картон, карандаши цветные и простые, ластик, циркуль, линейка, сантиметровая лента.

Методический ресурс: образцы готовых работ, выкройки, таблицы, схемы, разработки игровых конкурсов, праздников, отдельных занятий.

Информационное обеспечение. Для занятий и информационно-просветительских мероприятий используются обучающие и профилактические видеоролики, мастер-классы, аудио-, фотоматериалы из

интернет-источников (официальный сайт ООО «Инфоурок», Фестиваль педагогических идей «Открытый урок», Международный образовательный портал МААМ, образовательная социальная сеть nsportal.ru).

Кадровое обеспечение. Педагог, работающий по данной программе, должен иметь педагогическое образование, знать специфику дополнительного образования. Педагог должен владеть базовыми навыками работы в данном направлении. Вспомогательный кадровый состав при реализации данной программы не требуется.

Методическое обеспечение программы включает в себя:

1. Учебно-методические пособия: набор иллюстративного материала по изготовлению одежды для кукол;
2. Демонстрационный и раздаточный материал по всем темам программы (образцы работ, образцы работ учащихся);
3. Инструкции по технике безопасности (правила ТБ при работе в кабинете, правила ТБ при работе с иглами, ножницами и т.д.);
4. Литература для выполнения работ из текстильных материалов.
5. Использование интернет-ресурсов (поиск идей, копирование композиционных решений);
6. Календарно-тематическое планирование; план-конспект, сценарии воспитательных мероприятий и иные методические разработки (*Приложение 5*); план воспитательной работы; иллюстративный материал являются приложением к программе, находятся в работе у педагога и хранятся в кабинете.

Методы обучения и воспитания. На занятиях применяются традиционные методы обучения:

- репродуктивные;
- словесные (беседа, пояснение, художественное слово);
- наглядные (демонстрация готовых работ, наблюдение за показом);
- практические (выполнение практических работ, показ, инструктаж);
- игровые;
- проектно-исследовательские;
- самостоятельная работа на основе готовых дидактических средств (карточки-задания, схемы, технологические карты, наглядные пособия);
- интерактивные обучающие технологии (работа в группах постоянного и переменного состава, компьютерные технологии при выполнении коллективных и индивидуальных творческих заданий);
- технология решения ситуационных задач и др.;
- ИКТ.

Формы организации образовательного процесса:

- индивидуальная;
- парная;
- групповая;
- коллективная.

Методы организации учебной и образовательной деятельности:

1. Освоение техники безопасности, требующейся от ребёнка,

занимающегося в объединении;

2. Знакомство (визуальное и тактильное) с образцами изделий, которые могут стать эталоном, ориентиром для освоения детьми искусства изготовления поделок;

3. Ознакомление со схемами, при помощи которых можно выполнить работу;

4. Участие в создании коллективных композиций;

5. Изучение этикета; этикет поведения в ситуации дарения и (или) принятия подарка;

6. Практическая работа детей: групповая, индивидуальная, парная; участие детей в играх, выставках, конкурсах, в оформлении кабинета, где проходят занятия;

7. Учёт текущей успеваемости;

8. Творческие отчёты учащихся на конкурсах, выставках.

Методы организации развивающей деятельности:

1. Методы формирования интереса к обучению (демонстрация интересных видеосюжетов по темам, сообщения учащихся);

2. Перцептивные методы (передачи и восприятия учебной информации посредством чувств); словесные методы (загадки, сказки, стихи, песни); наглядные методы (презентации); практические методы (самостоятельная работа учащихся);

3. Логические методы (аналогия, от простого к сложному, от общего к частному, творческие).

4. Обучение регуляторным учебным действиям (планирование, целеполагание, регулирование, корректировка, самооценка).

Педагогические технологии: групповые технологии, технология коллективной творческой деятельности, коммуникативная, дифференцированного обучения, проблемного обучения, игровой деятельности.

Алгоритм учебного занятия:

- подготовка кабинета к проведению занятия (проветривание кабинета, подготовка необходимых материалов);

- организационный момент (приветствие детей, настраивание учащихся на совместную работу, инструктаж по технике безопасности);

- актуализация опорных знаний;

- теоретическая часть (объявление темы занятия, цели и задач, объяснение теоретического материала);

- физкультминутка;

- практическая часть – закрепление изученного материала (выполнение практических заданий);

- окончание занятия (рефлексия, подведение итогов занятия).

Формы контроля и аттестации

С целью выявления уровня развития способностей и личностных качеств учащихся и их соответствия прогнозируемым результатам программы три раза в год проводится мониторинг уровня знаний, умений и навыков

учащихся.

Входной контроль учащихся проводится с целью определения уровня развития первоначального практического навыка. Результаты контроля обеспечивают лично-ориентированный подход в процессе обучения. Период проведения входного контроля: сентябрь.

Промежуточная аттестация учащихся проводится с целью определения результатов обучения, изменения уровня развития детей, их творческих способностей по окончании 1-го полугодия учебного года. Ориентирование учащихся на дальнейшее обучение. Период проведения: декабрь/январь.

Итоговая аттестация учащихся проводится с целью определения результатов обучения, изменения уровня развития детей, их творческих способностей по окончании учебного года. Период проведения – май.

| Спектр способов и форм выявления результатов | Спектр способов и форм фиксирования результатов | Спектр способов и форм предъявления результатов |
|---|---|---|
| Беседа, опрос, наблюдение, праздничные мероприятия, выставки, конкурсы. | Грамоты, дипломы, готовые работы, журнал, сводная таблица результатов, итоговая ведомость | Выставки, конкурсы, праздники, готовые изделия. |

Оценочные материалы. В период реализации программы предусмотрены творческие отчеты о проделанной работе: это могут быть конкурсные программы, отчетные и тематические выставки, мастер-классы, открытые занятия, на которых могут присутствовать родители. Учащиеся три раза в год проходят аттестацию в форме собеседования или тестирования по выявлению уровня знаний, умений и навыков в области декоративно-прикладного творчества, тестирования и/или практического задания по итогам полугодия и учебного года (*Приложение 6*). Результаты заносятся в сводную таблицу результатов мониторинга и итоговую ведомость (*Приложение 7*).

Оценка деятельности учащихся объединения «Шьём для Барби» делится на два вида: оценка теоретических знаний и практических умений – профессиональные навыки, и оценка поведенческих навыков – умение коммуникации в группе.

Оценка теоретических знаний и практических умений:

- умения работы с различными текстильными материалами;
- навыки применения инструментов и приспособлений;
- знание алгоритма изготовления различных видов одежды;
- знание возможности применения декоративных материалов;
- выполнение выставочных и конкурсных работ.

Оценка поведенческих навыков:

- организация рабочего пространства;

- уважение к работам других учащихся;
- оценка результатов своей работы;
- знание и выполнение техники безопасности труда;
- работа в коллективе;
- творческая инициатива.

Возможно использование следующих методов отслеживания результативности:

- педагогическое наблюдение;
- педагогический анализ результатов анкетирования, тестирования, опросов, бесед, выполнения учащимися творческих заданий, участия учащихся в мероприятиях (конкурсах, выставках), активности учащихся на занятиях и т.п.;
- мониторинг.

Некоторые формы подведения итогов: итоговый опрос, беседа, контрольное занятие, самостоятельная работа, выставка, конкурс, открытое занятие, соревнование и другие.

Документальные формы подведения итогов реализации дополнительной общеобразовательной программы необходимы для подтверждения достоверности полученных результатов освоения программы и могут быть использованы для проведения педагогом, родителями и органами управления образования для своевременного анализа результатов.

Критерии оценивания

Результаты всех видов диагностики заносятся в протокол.

1-3 балла - низкий уровень: учащийся овладел не в полной мере знаниями, умениями и навыками, предусмотренными программой, испытывает серьёзные затруднения при выполнении практических работ, выполняет лишь простейшие практические задания;

4-7 баллов – достаточный уровень: учащихся объем усвоенных умений и навыков задания выполняет на основе образца, может выдвинуть интересные идеи, но часто не может оценить их и выполнить;

8-10 баллов – высокий уровень: учащийся овладел практически всеми умениями и навыками, предусмотренными программой, самостоятельно работает со специальным оборудованием, не испытывает особых затруднений, практические задания выполняет с элементами творчества, проводит объективный анализ результатов своей деятельности в объединении, проявляет творческий подход при выполнении заданий

СПИСОК ЛИТЕРАТУРЫ

Основная литература

Для педагога:

1. Артемова, И. В. Шитье. Практическое пошаговое руководство по любому способу шитья / И.В. Артемова. перевод: Издательство: Астрель, 2013 г.
2. Блохина, И. В. Всемирная история костюма, моды, стиля/ И. В. Блохина, - Минск: Харвест, 2009. - 400 с.
3. Гукин, Дэн. Воспитание детей / Дэн. Гукин. - М.:Диалектика, 2016.-304 с.
4. Кок Валери, Основы шитья. Практическое пособие серия: Библиотека журналов «Ателье» Издательство: Эдипресс-Конлига, 2013 г.
5. Коротких, О.В. Воспитание детей в духе миролюбия в традициях народной педагогики: Монография / О.В. Коротких. - М.: Инфра-М, 2018. - 752 с.
6. Макаренко А.С. Человек должен быть счастливым: [избранные статьи о воспитании]/ А.С.Макаренко; сост., авт. предисл. В.Э.Черник.-Москва: Карапуз, 2009.-285[2]с.-(Педагогика детства).
7. Мирошниченко, О.Н. Без скуки на все руки. Как с пользой провести семейный досуг/ О.Н. Мирошниченко. – М.: ООО ТД «Издательство Мир книги», 2009 г.
8. Новая энциклопедия рукоделия. Вышивка. Шитье. Аппликация. Пэчворк. Вязание крючком и спицами. – ООО «Книжный клуб «Клуб семейного досуга», 2009. – 320 с.: илл.
9. Ольховская В. П. Шьем одежду для детей. – Харьков: Книжный клуб «Клуб Семейного Досуга», 2009. – 352 с.: илл.
10. Сущенко, Т.С. Основы внешкольной педагогики / Т. С. Сущенко. – Минск: Беларуская навука, 2010 – 92 с.
11. Шарлотт Герлингс «Шитье. Пошаговые мастер-классы» Издательство: Эксмо. 2012г.

Для учащихся:

1. Артемова, И. В. Шитье. Практическое пошаговое руководство по любому способу шитья. перевод: Издательство: Астрель, 2013 г.
2. Герлингс Шарлотт. Шитье. Пошаговые мастер-классы. Издательство: Эксмо. 2012г.
3. Еникеева, Г.М. Рукоделие и работа с тканями / Г.М. Еникеева. – Москва: АСТ, 2010. – 58 с.
4. Жук, С.М., Энциклопедия рукоделий/ – Москва: АСТ, 2012. – 174с.
5. Имж, А. Воспитание - это не только контроль. Книга о любви детей и родителей / А. Имж. - СПб.: Питер, 2018. - 256 с.
6. Кок Валери. «Основы шитья. Практическое пособие» серия: Библиотека журналов «Ателье» Издательство: Эдипресс-Конлига, 2013 г.
7. Румянцева, Е.А., Аппликация/ Е.А. Румянцева. – М.: ООО ТД «Издательство Мир книги», 2009 г.
8. Светлакова, И.Ю., Рукоделие для девочек/ – Москва: РИПОЛ классик,

2011-146 с.

9. Сью Джон, «Fashion-дизайн. Все, что нужно знать о мире современной моды». Издательство: Питер, 2012 г.

Для родителей:

1. Азаров Ю.П. Искусство воспитывать. М.: Просвещение, 2005. - 448с.
2. Воликова Т.В. Учитель и семья. М.: Просвещение, 2003. - 111с.
3. Сухомлинский, В.А. Как воспитать настоящего человека. М.: Педагогика, 2001. - 228с.
4. Щуркова, Н.Е., Баранова Е.Ф. (соавтор заключительной главы). Лекции о воспитании. / М.: Центр «Педагогический поиск», 2009. – 208с.

Интернет-ресурсы:

1. Выкройки одежды для Барби в натуральную величину / Это интересно / Все о куклах и игрушках / Oytoy [Электронный ресурс]. – Режим доступа: <https://oytoy.ru/interesting/649> (дата обращения 27.02.23г)
2. Выкройки различных видов одежды для куклы Барби - Самошвейка - сайт о шитье и рукоделии [Электронный ресурс]. – Режим доступа: https://www.samoshvejka.ru/load/knigi/vykrojki_razlichnykh_vidov_odezhdy_dlja_kukly_barbi/2-1-0-16 (дата обращения 27.02.23г)
3. Книга: "Твоя кукла. Одежда для Барби. Кроим и шьем своими руками" - Рина Калитина. [Электронный ресурс]. – Режим доступа: <https://www.labirint.ru/books/293293/> (дата обращения 27.02.23г)
4. Международный образовательный портал МААМ [Электронный ресурс]. – Режим доступа: <https://www.maam.ru/o-proekte> (дата обращения 27.02.23г).
5. Образовательная социальная сеть nsportal.ru [Электронный ресурс]. – Режим доступа: <https://nsportal.ru/> (дата обращения 27.02.23г).
6. Официальный сайт ООО «Инфоурок» [Электронный ресурс]. – Режим доступа: <https://infourok.ru/> (дата обращения 27.02.23г).
7. Твоя кукла. Одежда для Барби — Л. Адуевская [Электронный ресурс]. – Режим доступа: <https://www.livelib.ru/book/1000645309-tvoya-kukla-odezhda-dlya-barbi-l-aduevskaya> (дата обращения 27.02.23г)
8. Фестиваль педагогических идей «Открытый урок» [Электронный ресурс]. – Режим доступа: <https://urok.1sept.ru/> (дата обращения 27.02.23г).

Дополнительная литература

Для педагога:

1. Безбородова, М. А. Развитие психомоторных способностей младших школьников в учебной деятельности / М.А. Безбородова. - М.: Флинта, Наука, 2017. - 176 с
2. Григорьев, Д.В., Куприянов, Б.В. Программы внеурочной деятельности. Художественное творчество. Социальное творчество/Д.В. Григорьев, Б. В. Куприянов. – Москва: «Просвещение», 2011. – 97с.
3. Еремин В.А. Улица- подросток- воспитатель. М.: Просвещение, 2004.- 160с.

4. Коротких, О.В. Воспитание детей в духе миролюбия в традициях народной педагогики: Монография / О.В. Коротких. - М.: Инфра-М, 2018. - 752 с.
5. Прекрасное - своими руками. - Москва: Высшая школа, 2017. - 158 с.

Для учащихся:

1. Ермакова, С. О. Шьём для кукол. Оригинальные модели для вашей любимицы / С.О. Ермакова. – М. РИПОЛ классик, 2013. – 16 с. : ил. – (Секреты кройки и шитья).
2. Жук, С.М. Энциклопедия рукоделий/ С.М. Жук. – Москва: АСТ, 2012. – 174 с.
3. Мирошниченко, С.А. Без скуки на все руки. Как с пользой провести семейный досуг/ О.Н. Мирошниченко. – М.: ООО ТД «Издательство Мир книги», 2009 г.

Для родителей:

1. Бёрн, Э. Игры, в которые играют люди -М.: 2001. - 425с.
2. Занимательные игры и задания на развитие логического мышления. Русский язык. – Феникс, Кредо, 2007.
3. Леви, В.А. Искусство быть собой. – М.: Знание, 2002. - 224 с.
4. Мищенко, Л. В. Развивающие задания для детей. Речь, мышление, память. – Академия развития, ВКТ, 2009.
5. Тихомирова, Л. Ф., Басов, А. В. Развитие логического мышления детей. Популярное пособие для родителей и педагогов. – Академия развития, 2004.

Интернет-ресурсы:

1. Самошвейка – сайт о шитье и рукоделии – Главная [Электронный ресурс]. – Режим доступа: <https://www.samoshvejka.ru/> (дата обращения 27.02.23г).
2. Схемы для вязания платьев для Барби [Электронный ресурс]. – Режим доступа: <https://papikpro.com/vyazanie/shemi/21959-shemy-dlja-vjazanija-platev-dlja-barbi-50-foto.html> (дата обращения 27.02.23г).

**ПЛАН ВОСПИТАТЕЛЬНОЙ РАБОТЫ
объединения художественной направленности
«Шьём для Барби»
на 2023-2024 учебный год**

*Участие в муниципальных этапах
республиканских и всероссийских конкурсов:*

| № | Наименование конкурса | Дата проведения | Место проведения | Ответственный |
|----------|---|------------------------|-------------------------|----------------------|
| 1 | Муниципальный этап выставки-конкурса декоративно-прикладного творчества и изобразительного искусства «Знай и люби свой край» | сентябрь | МБОУДО ЦДЮТ | Агеева Н.В. |
| 2 | Муниципальный этап республиканского конкурса детского творчества по безопасности дорожного движения «Дорога глазами детей» | октябрь | МБОУДО ЦДЮТ | Агеева Н.В. |
| 3 | Муниципальный этап республиканского конкурса «Космические фантазии» | октябрь | МБОУДО ЦДЮТ | Агеева Н.В. |
| 4 | Муниципальный этап Республиканской экологической акции «Сохраним можжевелники Крыма» | ноябрь | МБОУДО ЦДЮТ | Агеева Н.В. |
| 5 | Муниципальный этап конкурса «Наследники традиций» | апрель | МБОУДО ЦДЮТ | Агеева Н.В. |
| 6 | Муниципальный этап Республиканской выставки-конкурса декоративно-прикладного творчества и изобразительного искусства «Пасхальная Ассамблея» | апрель | МБОУДО ЦДЮТ | Агеева Н.В. |
| 7 | Муниципальный этап конкурса декоративно-прикладного творчества «Прикосновение к истокам» | апрель-май | МБОУДО ЦДЮТ | Агеева Н.В. |

внутриучрежденческого уровня

| № | Наименование | Направление | Время проведения | Дата по факту | Место проведения | Ответственный |
|----------|---|--------------------|-------------------------|----------------------|-------------------------|----------------------|
| 1 | Проведение инструктажа по ТБ | Профилактическое | сентябрь | | МБОУДО ЦДЮТ, каб.№9 | Агеева Н.В. |
| 2 | Родительское собрание | Работа с семьей | сентябрь | | МБОУДО ЦДЮТ, каб.№9 | Агеева Н.В. |
| 3 | Беседа с учащимися «Нет терроризму!» | Профилактическое | сентябрь | | МБОУДО ЦДЮТ, каб.№9 | Агеева Н.В. |
| 4 | Мастер-класс изготовления сувениров «С днём рождения, поселок Ленино» | Познавательное | сентябрь | | МБОУДО ЦДЮТ, каб.№9 | Агеева Н.В. |

| | | | | | | |
|----|---|---------------------------|----------|--|---------------------|-------------|
| 5 | Благотворительная акция «Белый цветок» | Духовно-нравственное | сентябрь | | МБОУДО ЦДЮТ | Агеева Н.В. |
| 6 | Познавательная игра «Знает вся моя семья, Знаю ПДД и я ...» | Профилактическое | сентябрь | | МБОУДО ЦДЮТ, каб.№9 | Агеева Н.В. |
| 7 | Игра «Если бы я был учителем» | Культурно-досуговое | сентябрь | | МБОУДО ЦДЮТ, каб.№9 | Агеева Н.В. |
| 8 | «Уважай старость» – беседа и изготовление открыток, посвященных Международному дню пожилого человека | Познавательное | октябрь | | МБОУДО ЦДЮТ, каб.№9 | Агеева Н.В. |
| 9 | «Славим мы величие учителя» - видеопоздравления ко Дню учителя | Культурно-досуговое | октябрь | | МБОУДО ЦДЮТ | Агеева Н.В. |
| 10 | Конкурс творческих работ «Букет для педагога» ко Дню учителя | Культурно-досуговое | октябрь | | МБОУДО ЦДЮТ | Агеева Н.В. |
| 11 | Мастер-класс «Подарок-сувенир своими руками» | Познавательное | октябрь | | МБОУДО ЦДЮТ, каб.№9 | Агеева Н.В. |
| 12 | Творческая выставка «Краски осени» | Культурно-досуговое | октябрь | | МБОУДО ЦДЮТ | Агеева Н.В. |
| 13 | Конкурс творческих работ «В единстве наша сила», посвященный Дню народного единства | Гражданско-патриотическое | ноябрь | | МБОУДО ЦДЮТ | Агеева Н.В. |
| 14 | Беседы с учащимися и родителями о здоровом образе жизни: 1. «Вредные привычки и их влияние на здоровье»; 2. «Чистые руки – залог здоровья». | Профилактическое | ноябрь | | МБОУДО ЦДЮТ, каб.№9 | Агеева Н.В. |
| 15 | Круглый стол «Умей быть толерантным» (ко Дню толерантности) | Духовно-нравственное | ноябрь | | МБОУДО ЦДЮТ, каб.№9 | Агеева Н.В. |
| 16 | Конкурс рисунков «Моя мама самая лучшая!» | Культурно-досуговое | ноябрь | | МБОУДО ЦДЮТ | Агеева Н.В. |
| 17 | Познавательная программа «Интересно учить, интересно учиться» | Познавательное | ноябрь | | МБОУДО ЦДЮТ | Агеева Н.В. |
| 18 | Урок добра и милосердия к Международному дню инвалидов | Духовно-нравственное | декабрь | | МБОУДО ЦДЮТ, каб.№9 | Агеева Н.В. |
| 19 | Патриотический час «Есть мужество, доступное немногим», посвященный Дню Неизвестного солдата | Гражданско-патриотическое | декабрь | | МБОУДО ЦДЮТ, каб.№9 | Агеева Н.В. |
| 20 | Конкурс «Маленькая | Культурно- | декабрь | | МБОУДО | Агеева |

| | | | | | | |
|----|--|---------------------------|---------|--|---------------------|-------------|
| | елочка» (изготовление елочки из разных материалов) | досуговое | | | ЦДЮТ, каб.№9 | Н.В. |
| 21 | Познавательная-развлекательная программа «День святого Николая в сердце лаской заиграет» | Культурно-досуговое | декабрь | | МБОУДО ЦДЮТ | Агеева Н.В. |
| 22 | Беседа «Пиротехника – от забавы до беды» | Профилактическое | декабрь | | МБОУДО ЦДЮТ, каб.№9 | Агеева Н.В. |
| 23 | Информационный час «И это всё о них...» (к Году педагога и наставника) | Познавательное | декабрь | | МБОУДО ЦДЮТ | Агеева Н.В. |
| 24 | Беседа «Берегите чистоту языка!» | Духовно-нравственное | декабрь | | МБОУДО ЦДЮТ, каб.№9 | Агеева Н.В. |
| 25 | Тематический час «Путешествие по Крыму» | Познавательное | январь | | МБОУДО ЦДЮТ, каб.№9 | Агеева Н.В. |
| 26 | Выставка работ «Зимние забавы» | Культурно-досуговое | январь | | МБОУДО ЦДЮТ | Агеева Н.В. |
| 27 | Родительское собрание | Работа с семьей | январь | | МБОУДО ЦДЮТ, каб.№9 | Агеева Н.В. |
| 28 | Познавательная программа «Толерантность» | Духовно-нравственное | февраль | | МБОУДО ЦДЮТ, каб.№9 | Агеева Н.В. |
| 29 | Беседа «Вместе за безопасность дорожного движения» | Профилактическое | февраль | | МБОУДО ЦДЮТ, каб.№9 | Агеева Н.В. |
| 30 | Выставка детских рисунков «Букет для мамы» | Культурно-досуговое | март | | МБОУДО ЦДЮТ | Агеева Н.В. |
| 31 | Воспитательный час по антитеррористической безопасности | Профилактическое | март | | МБОУДО ЦДЮТ, каб.№9 | Агеева Н.В. |
| 32 | Выставка детского творчества «Космос», посвященная Всемирному дню космонавтики | Культурно-досуговое | апрель | | МБОУДО ЦДЮТ | Агеева Н.В. |
| 33 | Исторический квест «Огонёк Победы» | Гражданско-патриотическое | май | | МБОУДО ЦДЮТ | Агеева Н.В. |
| 34 | Беседа «Безопасное лето» | Профилактическое | май | | МБОУДО ЦДЮТ, каб.№9 | Агеева Н.В. |
| 35 | Родительское собрание | Работа с семьей | май | | МБОУДО ЦДЮТ, каб.№9 | Агеева Н.В. |

**Календарный учебный график
объединения «Шьём для Барби»
на 2023-2024 учебный год**

| Месяц | сентябрь | | | | октябрь | | | | ноябрь | | | | декабрь | | | | январь | | | | февраль | | | | март | | | | апрель | | | | май | | | | | | | |
|---------------------------------------|-------------------------|---|---|---|------------|---|---|---|--------|----|----|----|--------------------------|----|----|----|---------------------------------|----|----|----|---------|----|----|----|------------------------|----|----|----|--------|----|----|------------|--------------|----|----|----|----------------------------|--|--|--|
| Недели обучения | 1 | 2 | 3 | 4 | 5 | 6 | 7 | 8 | 9 | 10 | 11 | 12 | 13 | 14 | 15 | 16 | 17 | 18 | 19 | 20 | 21 | 22 | 23 | 24 | 25 | 26 | 27 | 28 | 29 | 30 | 31 | 32 | 33 | 34 | 35 | 36 | | | | |
| Год обучения | 1 | 1 | 1 | 1 | 1 | 1 | 1 | 1 | 1 | 1 | 1 | 1 | 1 | 1 | 1 | 1 | 1 | 1 | 1 | 1 | 1 | 1 | 1 | 1 | 1 | 1 | 1 | 1 | 1 | 1 | 1 | 1 | 1 | 1 | 1 | 1 | | | | |
| Аттестация/ форма контроля | <i>Входной контроль</i> | | | | Наблюдение | | | | | | | | Наблюдение, анализ работ | | | | <i>Промежуточная аттестация</i> | | | | | | | | Выставка, анализ работ | | | | | | | | Анализ работ | | | | <i>Итоговая аттестация</i> | | | |
| | | | | | | | | | | | | | | | | | | | | | | | | | | | | | | | | | | | | | | | | |
| Всего часов | 16 | | | | 18 | | | | 18 | | | | 16 | | | | 14 | | | | 18 | | | | 14 | | | | 16 | | | | 14 | | | | | | | |
| Итого | | | | | | | | | | | | | | | | | | | | | | | | | | | | | | | | 144 | | | | | | | | |

МУНИЦИПАЛЬНОЕ БЮДЖЕТНОЕ ОБРАЗОВАТЕЛЬНОЕ УЧРЕЖДЕНИЕ
ДОПОЛНИТЕЛЬНОГО ОБРАЗОВАНИЯ
"ЦЕНТР ДЕТСКОГО И ЮНОШЕСКОГО ТВОРЧЕСТВА"
ЛЕНИНСКОГО РАЙОНА РЕСПУБЛИКИ КРЫМ

ОГЛАСОВАНО

местителем директора

25 » 03 2023 г.



УТВЕРЖДЕНО

Директор МБОУДО ЦДЮТ

А.К. Муслединова

« 25 » 03 2023 г.

Календарно-тематическое планирование

на 2023-2024 учебный год

Руководитель:

Агеева Наталья Викторовна,
педагог дополнительного образования

Название программы:

дополнительная общеобразовательная
общеразвивающая программа

Название объединения:

«Шьём для Барби»

Количество часов: в неделю – 4 часа,
в год – 144 часа

Возраст: 9-11 лет

Год обучения: 1

Ленинский район

2023 год

| № п/п | Название темы занятия | Количество часов | | | Дата по расписанию | | Примечание/корректировка |
|--|---|------------------|---|---|--------------------|----------|--------------------------|
| | | всего | т | п | по плану | по факту | |
| 1. Вводное занятие (2 ч) | | | | | | | |
| 1 | Комплектование объединения. Вводное занятие. Правила работы объединения. Правила ТБ и пожарной безопасности. | 2 | 1 | 1 | 05.09 | | |
| 2. Цветоведение (4 ч) | | | | | | | |
| 2 | Комплектование объединения. История ткачества и появление одежды. Инструменты и материалы для работы. | 2 | 1 | 1 | 07.09 | | |
| 3 | История появления куклы Барби. Цветоведение. Психология восприятия цвета. | 2 | 1 | 1 | 12.09 | | |
| 3. Материаловедение (4 ч) | | | | | | | |
| 4 | Ассортимент тканей для пошива одежды (хлопок, шерсть, шёлк и т.д.). Способы их получения, свойства и назначение. | 2 | 1 | 1 | 14.09 | | |
| 5 | Особенности обработки тканей (х/б, шерсть, шёлк, кружево, трикотаж, кожа, мех). | 2 | 1 | 1 | 19.09 | | |
| 4. Виды швов. Правила кроя (16 ч) | | | | | | | |
| 6 | Виды ручных швов и область их применения. Терминология швейных работ и ВТО. | 2 | 1 | 1 | 21.09 | | |
| 7 | Стежок «Вперёд иглу», «Назад иглу». | 2 | | 2 | 26.09 | | |
| 8 | Стежок «Обмёточный», «Через край». | 2 | | 2 | 28.09 | | |
| 9 | Стежок «Внутренний» (потайной), «Тамбурный», «Козлик». | 2 | | 2 | 03.10 | | |
| 10 | Последовательность снятия мерок их условные обозначения. Снятие мерок с куклы Барби сантиметровой лентой и муляжным способом. | 2 | 1 | 1 | 05.10 | | |
| 11 | Понятия про долевую и поперечную нить, лицевую и изнаночную сторону ткани. | 2 | 1 | 1 | 10.10 | | |
| 12 | Ассортимент швейных изделий. Поясные и плечевые изделия. Выделение основных частей изделия. | 2 | 1 | 1 | 12.10 | | |
| 13 | Подбор ткани согласно модели. Правила раскладки лекал и раскроя деталей на ткани. | 2 | 1 | 1 | 17.10 | | |

| | | | | | | | |
|---------------------------------------|--|---|---|---|-------|--|--|
| | Припуски на обработку. | | | | | | |
| 5. Пошив юбки (12 ч) | | | | | | | |
| 14 | Снятие мерок с куклы. Построение основы лекала прямой юбки. Раскрой деталей юбки из х/б ткани. | 2 | 1 | 1 | 19.10 | | |
| 15 | Соединение деталей кроя юбки по боковым швам. Пришивание пояса. Обработка низа. | 2 | | 2 | 24.10 | | |
| 16 | Построение лекала юбки «Годе». Раскрой деталей юбки из кожи. | 2 | 1 | 1 | 26.10 | | |
| 17 | Соединение деталей кроя юбки. Обработка застёжки пришивание пояса. | 2 | | 2 | 31.10 | | |
| 18 | Построение лекала юбки «Солнцеклёш». Раскрой деталей юбки из шифона. | 2 | 1 | 1 | 02.11 | | |
| 19 | Соединение деталей кроя юбки по боковым швам. Пришивание пояса, обработка низа. | 2 | | 2 | 07.11 | | |
| 6. Пошив брюк для Барби (16 ч) | | | | | | | |
| 20 | Снятие мерок с куклы. Построение лекала прямых брюк. Раскрой деталей брюк из костюмной ткани. | 2 | 1 | 1 | 09.11 | | |
| 21 | Соединение боковых и шаговых срезов брюк. Соединение штанин между собой по шву сиденья. | 2 | | 2 | 14.11 | | |
| 22 | Обработка застёжки. Пришивание пояса, обработка низа брюк. Окончательная обработка брюк. | 2 | | 2 | 16.11 | | |
| 23 | Моделирование расклешённых брюк по готовому лекалу. Раскрой деталей брюк из джинсовой ткани. | 2 | 1 | 1 | 21.11 | | |
| 24 | Соединение боковых и шаговых срезов брюк. Соединение штанин между собой по шву сиденья. | 2 | | 2 | 23.11 | | |
| 25 | Обработка застёжки. Пришивание пояса, обработка низа брюк. Окончательная обработка брюк. | 2 | | 2 | 28.11 | | |
| 26 | Моделирование зауженных брюк по готовому лекалу. Раскрой деталей брюк из трикотажной ткани. | 2 | 1 | 1 | 30.11 | | |
| 27 | Соединение шаговых срезов. Обработка верхнего среза брюк эластичной тесьмой. Обработка | 2 | | 2 | 05.12 | | |

| | | | | | | | |
|---|---|---|---|---|-------|--|--|
| | низа брюк. | | | | | | |
| 7. Пошив блузки для Барби (12 ч) | | | | | | | |
| 28 | Построение лекала блузки. Построение лекала рукава. Раскрой деталей блузки из х/б ткани. | 2 | 1 | 1 | 07.12 | | |
| 29 | Обработка плечевых и боковых швов, швов рукавов. Вшивание рукавов. | 2 | | 2 | 12.12 | | |
| 30 | Вшивание воротника и обработка застёжки. Обработка низа. | 2 | | 2 | 14.12 | | |
| 31 | Моделирование готового лекала для пошива блузки с рукавом «реглан». Раскрой деталей блузки из трикотажа. | 2 | 1 | 1 | 19.12 | | |
| 32 | Вшивание рукавов, соединение швов рукавов и боковых швов. | 2 | | 2 | 21.12 | | |
| 33 | Обработка горловины. Пришивание к рукавам воланов. Обработка низа блузки. | 2 | | 2 | 26.12 | | |
| 8. Пошив платья (32 ч) | | | | | | | |
| 34 | Снятие мерок с куклы. Построение лекала прямого платья. Раскрой деталей прямого платья из трикотажной ткани. | 2 | 1 | 1 | 28.12 | | |
| 35 | Соединение плечевых и боковых швов платья. Обработка застёжки. | 2 | | 2 | 09.01 | | |
| 36 | Вшивание рукавов. Обработка горловины и низа платья. | 2 | | 2 | 11.01 | | |
| 37 | Моделирование готового лекала для пошива сарафана с оборкой. Раскрой деталей сарафана из х/б ткани. | 2 | 1 | 1 | 16.01 | | |
| 38 | Соединение лифа и юбки сарафана с оборками. Декоративное оформление низа сарафана кружевом. | 2 | | 2 | 18.01 | | |
| 39 | Соединение лифа и юбки сарафана. Закрепление бретелей. | 2 | | 2 | 23.01 | | |
| 40 | Моделирование готового лекала для пошива вечернего платья. Раскрой деталей вечернего платья из трикотажа и кружева. | 2 | 1 | 1 | 25.01 | | |
| 41 | Обработка лифа и юбки платья. Соединение лифа и юбки платья между собой. | 2 | | 2 | 30.01 | | |
| 42 | Обработка застёжки. Декоративное оформление вечернего платья бисером и | 2 | | 2 | 01.02 | | |

| | | | | | | | |
|--|---|---|---|---|-------|--|--|
| | пайетками. | | | | | | |
| 43 | Моделирование готового лекала для пошива бального платья. Раскрой деталей бального платья из шелковой ткани. | 2 | 1 | 1 | 06.02 | | |
| 44 | Обработка лифа и юбки платья. Соединение лифа и юбки платья между собой. | 2 | | 2 | 08.02 | | |
| 45 | Обработка застёжки. Декоративное оформление бального платья пайетками и бисером. | 2 | | 2 | 13.02 | | |
| 46 | Моделирование готового лекала для пошива свадебного платья. Раскрой деталей платья из шифона и кружева. | 2 | 1 | 1 | 15.02 | | |
| 47 | Обработка лифа, юбки и рукавов платья. | 2 | | 2 | 20.02 | | |
| 48 | Соединение лифа и юбки платья между собой. Обработка застёжки. Вшивание рукавов. | 2 | | 2 | 22.02 | | |
| 49 | Декоративное оформление свадебного платья бисером и бусинами. | 2 | | 2 | 27.02 | | |
| 9. Пошив жакета для Барби (16 ч) | | | | | | | |
| 50 | Построение лекала прямого жакета. Раскрой деталей жакета из шерстяной ткани. | 2 | 1 | 1 | 29.02 | | |
| 51 | Соединение плечевых, боковых швов и швов рукава. | 2 | | 2 | 05.03 | | |
| 52 | Вшивание рукавов и воротника. Обработка застёжки и низа. | 2 | | 2 | 07.03 | | |
| 53 | Моделирование готового лекала для пошива приталенного жакета. Раскрой деталей жакета из х/б ткани. | 2 | 1 | 1 | 12.03 | | |
| 54 | Обработка рельефов, плечевых и боковых швов. | 2 | | 2 | 14.03 | | |
| 55 | Обработка и вшивание рукавов и воротника. Обработка застёжки и низа. | 2 | | 2 | 21.03 | | |
| 56 | Моделирование готового лекала для пошива жилета. Раскрой деталей жилета из кожи. | 2 | | 2 | 26.03 | | |
| 57 | Соединения деталей жилета. Обработка застёжки. | 2 | | 2 | 28.03 | | |
| 10. Пошив пальто для Барби (20 ч) | | | | | | | |
| 58 | Моделирование готового лекала для пошива прямого пальто с капюшоном. Раскрой деталей пальто из шерстяной ткани. | 2 | 1 | 1 | 02.04 | | |
| 59 | Соединение плечевых, боковых | 2 | | 2 | 04.04 | | |

| | | | | | | | |
|--|---|------------|-----------|------------|-------|--|--|
| | швов и швов капюшона. | | | | | | |
| 60 | Соединение швов рукавов. Вшивание рукавов и капюшона. Обработка застёжки и низа. | 2 | | 2 | 09.04 | | |
| 61 | Моделирование готового лекала для пошива расклешённого пальто из плащевой ткани. | 2 | 1 | 1 | 11.04 | | |
| 62 | Соединение плечевых, боковых швов и швов рукава. | 2 | | 2 | 16.04 | | |
| 63 | Обработка и вшивание рукавов и воротника. Обработка застёжки и низа. | 2 | | 2 | 18.04 | | |
| 64 | Моделирование лекала для пошива шубы. Раскрой деталей шубы из искусственного меха. | 2 | 1 | 1 | 23.04 | | |
| 65 | Соединение рукавов с полочкой и спинкой изделия. | 2 | | 2 | 25.04 | | |
| 66 | Обработка швов рукавов и боковых швов. | 2 | | 2 | 02.05 | | |
| 67 | Обработка воротника, застёжки и низа изделия. | 2 | | 2 | 14.05 | | |
| 11. Пошив головных уборов и аксессуаров для Барби (6 ч) | | | | | | | |
| 68 | Снятие мерок с куклы. Построение лекала шляпки. Раскрой и соединение деталей. Декоративное оформление шляпки текстильными цветами. | 2 | 1 | 1 | 16.05 | | |
| 69 | Построение лекала берета. Раскрой и соединение деталей берета. | 2 | 1 | 1 | 21.05 | | |
| 70 | Построение лекала сумки. Раскрой сумки из кусочков кожи. Соединение деталей сумки. | 2 | 1 | 1 | 23.05 | | |
| 12. Итоговые занятия (4 ч) | | | | | | | |
| 71 | Подготовка кукол Барби к выставке. | 2 | | 2 | 28.05 | | |
| 72 | Итоговое занятие. Выставка работ. Анализ работ. | 2 | | 2 | 30.05 | | |
| | Всего: | 144 | 31 | 113 | | | |

МЕТОДИЧЕСКИЕ МАТЕРИАЛЫ ПЛАН-КОНСПЕКТ ЗАНЯТИЯ

Объединения «Шьём для Барби»

Руководитель: Агеева Наталья Викторовна

Тема занятия: «Виды ручных швов и область их применения»

Цель занятия: ознакомить учащихся с видами ручных швов и сформировать навыки по их выполнению, соблюдая технологическую последовательность и технику безопасности.

Задачи занятия:

1. Сформировать знания о ручной вышивке, ознакомить с видами швов «вперед иголку», сформировать действенно-коммуникативные навыки, работая в группах, научить самостоятельности в выполнении творческой работы
2. Развивать сенсорные и моторные навыки; способности планировать свою работу, корректировать и оценивать свой труд, применяя знания и умения, полученные на уроках технологии; творческие способности личности.
3. Воспитание трудолюбия, внимательности и аккуратности в работе; формирование эстетического вкуса, интереса к искусству и культуре своего народа, культуры речи, одежды и поведения.

Тип занятия: изучение нового материала

Форма организации: индивидуальная, коллективная.

Оборудование и наглядные материалы: наглядные пособия: образцы ручных швов; рабочие коробки с инструментами для шитья; лоскутки ткани размером 10*15см; рабочая тетрадь, клей.

ХОД ЗАНЯТИЯ

1. Организационная часть

Проверка присутствующих, проверка готовности к работе, краткий инструктаж по технике безопасности при работе с иглой и ножницами, санитарно-гигиенические нормы.

2. Актуализация знаний

Кроссворд «Инструменты»

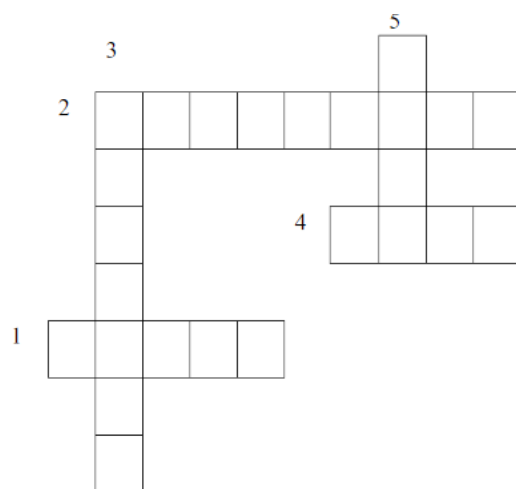

Длинная ...-ленивая швея.

Для того ... сделан, чтобы палец не наколоть.

Два кольца, два конца - посередине гвоздик.

Остра, длинна, одноуха - всему миру красна.

Идёт пароход, то взад, то вперёд, а за ним такая гладь – ни морщинки не видать.

ОТВЕТЫ К КРОССВОРДУ

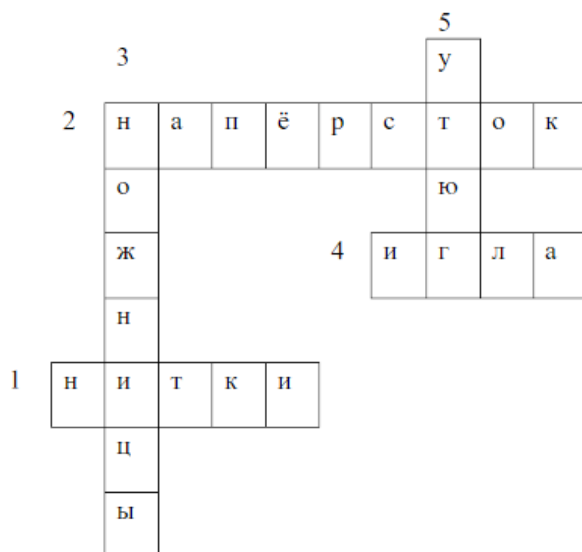

3. Сообщение новой темы

Учащиеся зачитывают сообщения «История создания вещей».

При шитье одежды в ателье и дома раскроенное изделие сначала смётывают вручную, а затем сшивают на швейной машине. Ручные работы применяют при отделке изделия и при выполнении таких операций, как обмётывание петель и срезов, пришивание пуговиц.

Детали соединяют между собой вручную с помощью стежков и строчек.

Стежок - это законченный процесс переплетения ниток на ткани.

Строчка – это ряд повторяющихся стежков на ткани.

Длина стежка – это расстояние между двумя последовательными проколами иглы.

Шов – это ниточное соединение деталей.

Ширина шва – расстояние от среза детали до строчки.

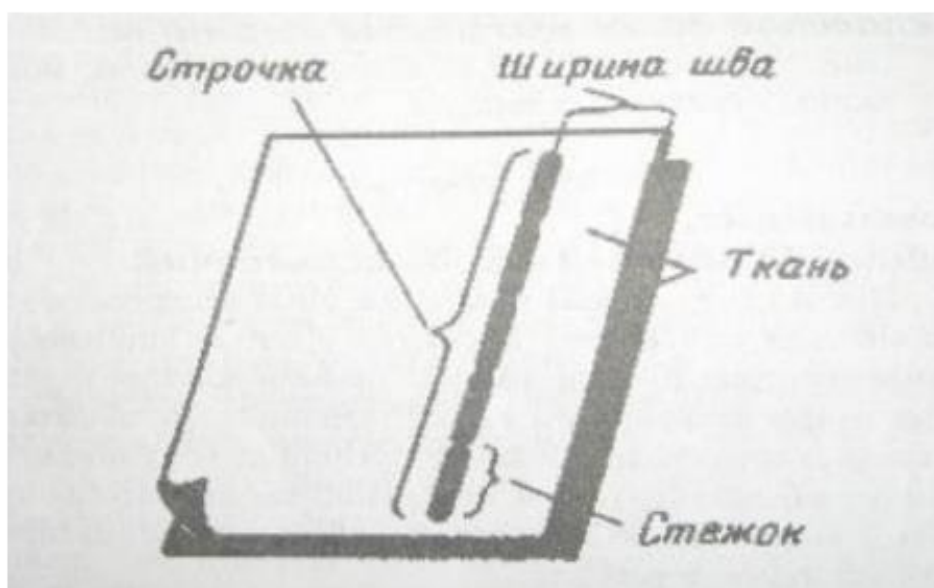

Шов.



По способу выполнения стежки делятся на ручные и машинные, а по назначению – на соединительные и отделочные.

Ручные стежки образуют строчки временного и постоянного назначения.

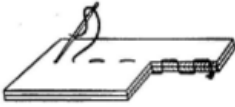
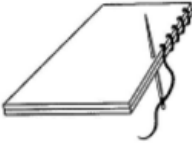
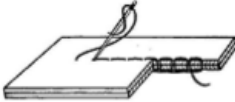
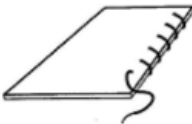
Виды ручных швов

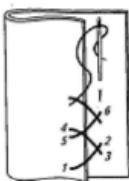
| | |
|---|--|
|  |  |
| Сметочный | Петлеобразный |
|  |  |
| Петлеобразный (назад иголку) | Косой |
|  |  |
| Копировальный | Крестообразный |

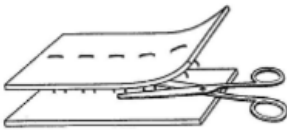
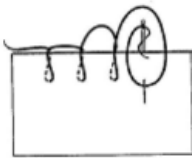
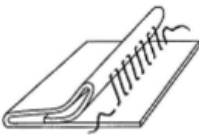
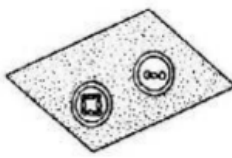
| | |
|---|--|
|  |  |
| Копировальный | Петельный |
|  |  |
| Косой (подшивочный) | Петлеобразный |

При выполнении ручных работ применяют следующую терминологию.

Терминология, применяемая при выполнении ручных работ

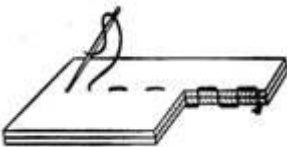
| Термин | Содержание работы | Область применения | Рисунок |
|---------------|--|--|---|
| Сметать | Временно соединить две или несколько деталей, примерно равных по величине. | Сметать части пояса, части оборки, детали изделия. |  |

| | | | |
|-----------|--|--|---|
| Наметать | Временно соединить две детали, наложенные одна на другую. | Наметать карман на основную деталь. |  |
| Приметать | Временно соединить мелкую деталь к более крупной. | Приметать пояс к фартуку. |  |
| Заметать | Временно закрепить подогнутые края детали, складки. | Заметать низ изделия, боковые срезы и складки. |  |
| Обметать | Обработать срезы петельными стежками с целью предохранения их от осыпания. | Обметать срезы. |  |
| Подшить | Закрепить подогнутый край изделия постоянными стежками. | Подшить низ изделия. |  |
| Пришить | Прикрепить фурнитуру, отделку на изделие стежками постоянного назначения. | Пришить кнопки, пуговицы к изделию. |  |

Текущий инструктаж.

Перед началом любого дела надо оборудовать своё рабочее место. *Рабочим местом* принято называть участок кабинета, предназначенный для выполнения определённой работы и оснащённый в соответствии с этой работой. Для ручных работ необходим рабочий стол, на котором располагают инструменты и приспособления. Вся работа выполняется на столе, обрабатываемую деталь следует держать перед собой.

Большое влияние на самочувствие учащихся и качество их работы оказывает правильная посадка. Неправильное положение корпуса вызывает преждевременную усталость, снижение работоспособности, а также способствует появлению сутулости, искривлению позвоночника, развитию близорукости.

Правильная посадка



Правильная посадка во время работы заключается в следующем:

1. Ноги должны твёрдо опираться всей подошвой о пол, т.к. при другом положении ног нарушается кровообращение.
 2. Корпус надо держать прямо или слегка наклонить вперёд.
 3. Голову слегка наклонить вперёд.
 4. Нельзя опираться грудью о стол.
 5. Руки должны быть согнуты в локтях, и отставать от корпуса не более чем на 10 см.
 6. При работе не следует ставить локти на стол.
 7. Расстояние от глаз до изделия или детали должно быть в среднем 30 см.
 8. В процессе работы следует периодически менять положение корпуса.
- При выполнении ручных работ используют следующие инструменты и оборудование.

Инструменты для ручных работ

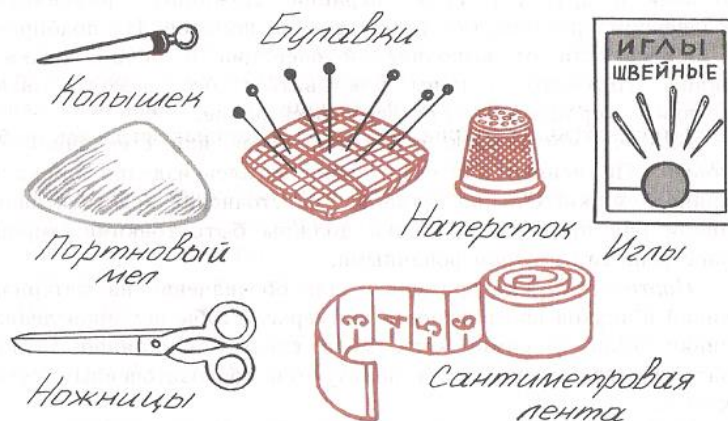

Оборудование

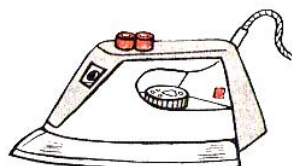
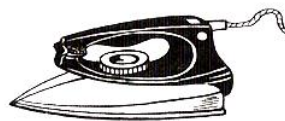
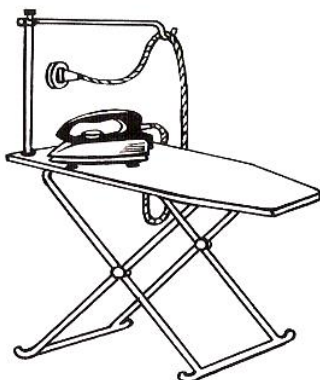

Ручные иглы должны быть острыми, неломкими, хорошо отполированными, с ушком достаточных размеров. Иглы различают по диаметру (толщине) и длине по номерам от № 1 до №12. Иглы подбирают в зависимости от вида изделия и обрабатываемой ткани. Для хлопчатобумажных тканей применяются иглы № 1-3. В соответствии с номером иглы и видом обрабатываемой ткани следует, и подбирать и номер **ниток**. При изготовлении хлопчатобумажных тканей применяют нитки № 40-80.



Сантиметровая лента представляет собой ленту из прорезиненной ткани, длиной 150 см, с металлическими закрепками на концах, Сантиметровую ленту применяют для снятия мерок на фигуре, при раскрое материала.



Напёрсток предназначается для предохранения пальца от укола при проталкивании иглы в ткань. Его надевают на средний палец правой руки. Величина напёрстка должна точно соответствовать толщине пальца.



| | |
|---|---|
| <p>Ножницы используют для раскроя тканей, обрезки ниток. Ножницы, применяемые в швейном производстве, имеют восемь номеров.</p> |  |
| <p>Булавки могут быть с металлической или стеклянной головкой. Применяют для скалывания деталей изделия, прикалывания бумажных лекал к ткани. Булавки должны быть тонкими, хорошо заостренными и отшлифованными.</p> |  |
| <p>Портновский мел применяют для обозначения на материале линий и знаков при раскрое и примерке. Иногда вместо мела пользуются тонкозаточенным сухим мылом.</p> |  |
| <p>Колышек – приспособление для удаления намётки при шитье. Колышки изготавливают из дерева, стекла или кости. Его применяют для выправления углов борта, воротника, различных фигурных швов.</p> |  |

Необходимо помнить, что неисправный инструмент и незнание безопасных способов работы может привести к несчастному случаю.

Правила техники безопасности при выполнении ручных работ.

1. Опасности в работе:

повреждение пальцев иглой или булавкой;
травма руки ножницами;
травма глаз.

2. Что нужно сделать до начала работы:

посчитать количество иглол и булавок в игольнице;
положить инструменты и приспособления в отведённое для них место.

3. Что нужно делать во время работы:

быть внимательной к работе;
надевать напёрсток на средний палец правой руки, чтобы не уколоть палец;
вкалывать иглы и булавки только в игольницу;
класть ножницы справа с сомкнутыми лезвиями, направленными от себя;
передавать ножницы только с сомкнутыми лезвиями и кольцами вперёд.

4. Что нужно сделать по окончании работы:

посчитать количество игл и булавок в игольнице;
убрать рабочее место.

Правила техники безопасности при выполнении влажно-тепловых работ.

1. Опасности в работе:

возгорание шнура;

ожоги: паром, о подошву утюга и от возгорания шнура;

поражение электрическим током.

2. Что нужно сделать до начала работы:

проверить целостность шнура и чистоту подошвы утюга;

проверить наличие резинового коврика.

3. Что нужно делать во время работы:

выполнять влажно-тепловую обработку, стоя на резиновом коврике;

включать и выключать утюг сухими руками, берясь за корпус вилки, а не за шнур;

ставить утюг на специальную подставку;

следить за тем, чтобы шнур не касался подошвы утюга, и утюг не перегревался;

использовать для увлажнения ткани пульверизатор.

4. Что нужно сделать по окончании работы:

выключить утюг;

поставить его на специальную подставку.

4. Закрепление знаний

Практическая работа: «Выполнение ручных стежков и строчек».

1. Выполнить строчки временного назначения.

2. Выполнить строчки постоянного назначения.

3. Выполнить практическое задание в соответствии с таблицей.

Технология выполнения швейных операций.

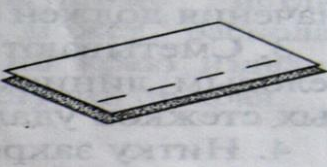
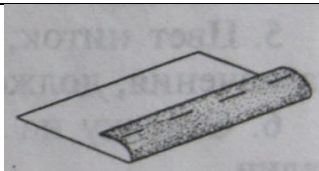
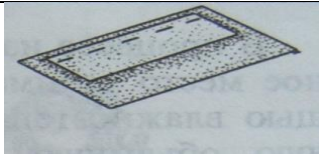
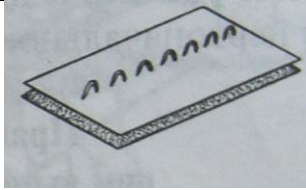
| Название операции | Последовательность выполнения | Графические изображения |
|--|--|---|
| Сметывание | Сложи две детали, равные по величине, «лицом к лицу», уравний срезы и проложи строчку прямыми стежками на расстоянии 0,9 см от срезов. |  |
| Заметывание | Подгони срез детали на 1 см и положи строчку прямыми стежками на расстоянии 0,5 см от сгиба. |  |
| Наметывание | Соедини мелкую деталь, наложенную изнанкой на лицевую сторону большей детали, прямыми стежками на 0,5 см от срезов. |  |
| Перенос линии выкройки копировальными стежками | Сложи две детали «лицом к лицу», уравний срезы. По намеченной линии проложи прямые стежки, не затягивая их, а оставляя петельки высотой 0,5-1 см. Разверни детали так, чтобы нитки стежков натянулись, и разрежь их по середине между двумя срезами деталей. |  |

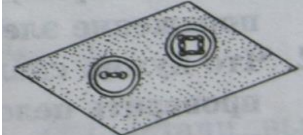
| | | |
|------------|---|---|
| Пришивание | Поочередно приложи пуговицы к лицевой стороне детали и пришей их. |  |
|------------|---|---|

Шов вперед иголку.

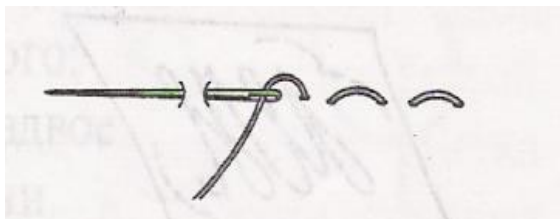

Петельный шов.

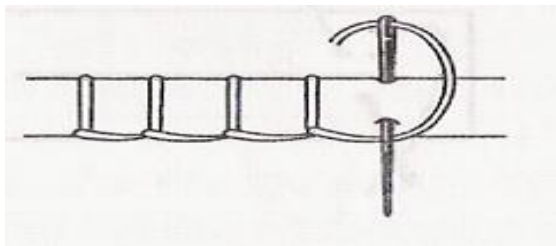

Виды пришивания пуговиц.

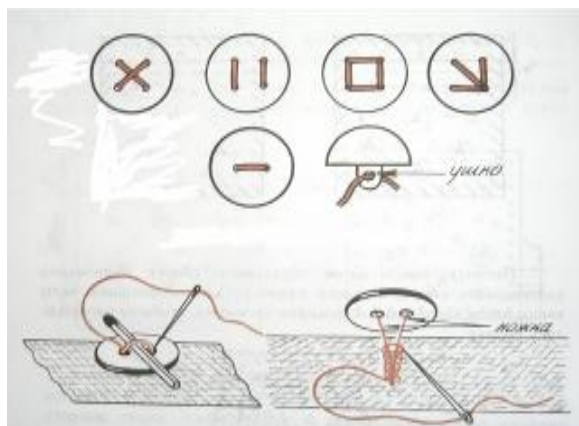

Требования, предъявляемые к выполнению ручных работ (технические условия)

1. Меловые линии переводят с одной детали на другую, прокладывая копировальные стежки.
2. Цвет ниток для выполнения строчек временного назначения должен отличаться от цвета соединяемых деталей.
3. Смётывают детали по копировальным стежкам или меловым линиям. После смётывания нитки копировальных стежков удаляют.
4. Нитку закрепляют в начале и в конце строчки. В начале с помощью узелка на конце нитки, в конце – двумя – тремя стежками.
5. Цвет ниток, применяемых для строчек постоянного назначения, должен соответствовать цвету ткани.
6. Отделку на изделии пришивают нитками в цвет отделки.

7. Пуговицы со сквозными отверстиями пришивают нитками в цвет пуговиц. Пуговицы со стойкой пришивают нитками в цвет ткани.

5. Подведение итогов. Рефлексия.

Вопросы для повторения.

1. Какие требования предъявляют к выполнению ручных работ?
2. Что называется швом?
3. Что называется стежком?
4. Что называется шириной шва?
5. Что называют строчкой?
6. Что называется длиной стежка?
7. Где применяются прямые стежки?
8. Где применяются петельные стежки?

Самоконтроль: сравнить качество строчек с образцами; проверить выполнение технических условий. **Оценка работы.**

Вопросы для рефлексии. Что было для вас простым/сложным? Что было самым интересным? Что хотели бы изучить подробнее?

СЦЕНАРИЙ

воспитательного мероприятия

Круглый стол «Умей быть толерантным»

Цель мероприятия: формирование толерантного отношения друг к другу, установки на принятие другого; понимания важности передачи эмоциональных связей, опыта терпимости и уважения.

Задачи мероприятия:

Обучающие:

- знакомство детей с понятием «толерантность»; с историческим аспектом толерантности в мире;
- стимулирование заинтересованности в поисках путей выхода из конфликтных ситуаций.

Развивающие:

- развитие коммуникативных навыков, умения взаимодействовать в группе сверстников;
- развитие творческого потенциала детей.

Воспитательные:

- формирование толерантных установок по отношению к разным людям, в первую очередь, к ближайшему социальному окружению;
- формирование основ позитивного взаимодействия детей между собой и эмоциональной отзывчивости.

Ход мероприятия

Сегодня наш разговор посвящён *толерантности*.

16 ноября – Международный день толерантности. Не всем, может быть, знакомо это, и, на первый взгляд, звучит оно совершенно непонятно. Но смысл, который оно несёт, очень важен для существования и развития человеческого общества. Современный культурный человек – это не только образованный человек, но человек, обладающий чувством самоуважения и уважаемый окружающими.

Толерантность считается признаком высокого духовного и интеллектуального развития индивидуума, группы, общества в целом.

Толерантность – это уважение, принятие и правильное понимание богатого многообразия культур нашего мира, форм самовыражения и способов проявления человеческой индивидуальности.

Проявлять толерантность – это значит признавать то, что люди различаются по внешнему виду, положению, интересам, поведению и ценностям и обладают правом жить в мире, сохраняя при этом свою индивидуальность.

Толерантность – глобальная проблема, и наиболее эффективным способом формирования у подрастающего поколения является воспитание.

Воспитание в духе толерантности способствует формированию у молодежи навыков независимого мышления, критического осмысления и выработки суждений, основанных на моральных ценностях.

Современный культурный человек – это не только образованный человек, но человек, обладающий чувством самоуважения и уважаемый окружающими.

Толерантность считается признаком высокого духовного и интеллектуального развития индивидуума, группы, общества в целом.

| | | |
|---|---------------------------------|--|
| Терпимость к чужим мнениям, верованиям, поведению | Сострадание | Принятие другого таким, какой он есть |
| Прощение | Толерантность | Принятие другого таким, какой он есть |
| Уважение прав других | Сотрудничество, дух партнерства | Милосердие, Уважение человеческого достоинства |

Термин *толерантность* объясняется как терпимость, стремление и способность к установлению и поддержанию общения с людьми.

Определение слова «толерантность» на разных языках земного шара звучит по-разному:

Определение слова «толерантность»

В испанском языке оно означает способность признавать отличные от своих собственных идеи и мнения;

Во французском – отношение при котором допускается, что другие могут думать или действовать иначе, нежели ты сам;

В английском – готовность быть терпимым, снисходительным;

В китайском – позволять, принимать, быть по отношению к другим великодушным;

В арабском – прощение, снисходительность, мягкость, милосердие, сострадание, благосклонность, терпение, расположенность к другим;

В русском – способность терпеть что-то или кого-то (быть выдержанным, выносливым, стойким, уметь мириться с существованием чего-либо, кого-либо).

Вопросы к учащимся:

1. Какое из определений вам импонирует более всего?
2. Почему на ваш взгляд, в разных странах определения различны?
3. А что же объединяет эти определения?
4. Какое из определений вам импонирует более всего?
5. Почему на ваш взгляд, в разных странах определения различны?
6. А что же объединяет эти определения?
7. Почему так актуальна толерантность в настоящее время?

Набирает обороты третье тысячелетие. Прогресс неумолимо движется вперед. Техника пришла на службу человеку. Казалось бы, жизнь должна стать размереннее, спокойнее. Но мы все чаще и чаще слышим слова: беженец, жертва насилия...

В сегодняшнем обществе происходит активный рост экстремизма, агрессивности, расширение зон конфликтов. Эти социальные явления особо затрагивают молодежь, которой в силу возрастных особенностей свойствен максимализм, стремление к простым и быстрым решениям сложных социальных проблем.

Любой человек совершает в жизни разные поступки. В одних ситуациях он поступает правильно и проявляет свои хорошие качества, но иногда бывает и наоборот...

«Перед вами две дороги, выбирайте»

Молодой человек и его девушка гуляли по городу. На бордюре сидел плохо одетый пожилой мужчина. Возле него валялась потрепанная сумка. Он тихонько стонал, а в глазах стояли слезы.

- Подожди, я подойду к нему, - сказала девушка.

- Не вздумай. Он грязный, ты подцепишь заразу, - ответил молодой человек, сжав ее руку.

- Отпусти. Видишь у него сломана нога. Смотри, у него кровь на штанине.

- А нам-то что? Он сам виноват.

- Опустит мою руку, ты делаешь мне больно. Ему нужна помощь.

- Говорю тебе: он сам во всем виноват. Работать надо, а он попрошайничает, ворует, пьянствует. Зачем ему помогать?

- Я все равно подойду. – Девушка вырвала руку.

- Я тебя не пусти. Ты – моя девушка и не смей общаться со «всякими». Пойдем отсюда, - он попытался увести ее.

- Знаешь что, я... Да как ты можешь? Ему больно! Больно, ты понимаешь? Нет, ты не понимаешь! Девушка оттолкнула парня и подошла к мужчине. Парень еще раз попытался удержать ее. Она решительно одернула руку.

- Что с вами? – спросила она мужчину. – что с вашей ногой.

- я сломал ее... кровь у меня. Я не знаю, что делать и где в этом городе больница. Я не отсюда. Мне очень больно.

- Сейчас, сейчас. Позвольте, я посмотрю. Потерпите. Нужно вызвать «скорую».

- Послушай, - обратилась девушка к молодому человеку, который подошел к ним, - у тебя нет «мобильника»?

Парень промолчал. Девушка вопросительно посмотрела на него и вдруг почувствовала брезгливость, которая исходила ото всей его позы, взгляда... Она поднялась и приблизилась к парню.

- Иди отсюда! Никогда больше не звони мне и не приходи! Я больше знать тебя не хочу.

- Неужели ты из-за какого-то бомжа, алкоголика можешь так поступить? Глупая! Ты пожалеешь об этом.

Девушка пожалала плечами и снова опустилась на колени. Парень пошел прочь.

- У вас открытый перелом, - проговорила она. – Я пойду вызвать врача. Потерпите, - она быстро подошла к телефонному аппарату.

- Девушка! – окликнул ее мужчина – Спасибо вам! – Девушка обернулась и улыбнулась.

- Вы обязательно найдете себе счастье.

Вопросы к учащимся:

1. Почему молодой человек отказался помочь?
2. Как бы вы поступили в этом случае?
3. Как вы обычно поступаете, если видите, что человеку нужна помощь?
4. Как мы должны поступать с людьми, которые просят милостыню?

Вывод. Сделав добро, человек сам становится лучше, чище, светлее. Если мы будем внимательны к любому человеку, с которым вступаем во взаимодействие, будь то случайный попутчик, бродяга или друг, - это и будет проявление доброты.

Есть два пути развития личности:

– толерантный

– интолерантный.

Работа учащихся по группам.

Учащиеся делятся на две группы. Первая группа будет описывать основные черты, присущие толерантной личности, вторая – черты, присущие интолерантной личности.

| <i>Толерантная личность</i> | <i>Интолерантная личность</i> |
|--|--|
| уважение мнения других доброжелательность желание что-либо делать вместе понимание и принятие чуткость, любознательность снисходительность доверие, гуманизм | непонимание игнорирование эгоизм нетерпимость выражение пренебрежения раздражительность равнодушие цинизм немотивированная агрессивность |

Толерантный путь – это путь человека, хорошо знающего себя, комфортно чувствующего себя в окружающей среде, понимающего других людей и готового всегда прийти на помощь, человека с доброжелательным отношением к иным культурам, взглядам, традициям.

Интолерантный путь характеризуется представлением человека о собственной исключительности, низким уровнем воспитанности, чувством дискомфорта существования в окружающей его действительности, желанием власти, неприятием противоположных взглядов, традиций и обычаев.

Сказочка о счастье

На свете жил один король,
Богатый и могучий.
Всегда грустил он. И порой
Бывал мрачнее тучи.
Гулял он, спал, обедал,
А счастья он не ведал!

Но вечно хныкать и тужить
Бедняге надоело.
Вскричал король: «Нельзя так жить!» -
И с трона спрыгнул смело.
Да вмиг порушить свой удел
Не в королевской власти?

И вот король в карету сел –
И покатил за счастьем.
Король в окошечко глядит,
Карета быстро катится.
Постой-ка, кто там на пути?
Девчонка в драном платьице.

- О, всемогущий мой король,
Подать хоть грошик мне изволь.
- Эй, попрошайка, пропусти
Скорей мою карету.
Сойди немедленно с пути,
Ведь я за счастьем еду! –
Сказал король и укатил.
А в синем небе месяц стыл...
Карета мчится наугад
Бог весть в какую сторону.
Вдруг на пути стоит солдат,
Израженный, оборванный.

- О, мой король, - вскричал солдат, -
Тебя я видеть очень рад!
Прошу покорнейше: устрой
Меня ты в услужение,
Я за тебя стоял горой,
Я, право, бился, как герой,
Я выиграл сражение.
- А ну, служивый, пропусти
Скорей мою карету.
Сойди немедленно с пути,
Ведь я за счастьем еду! –
Сказал король и укатил,
А в синем небе месяц стыл...
Карета мчит во весь опор,
Конь скачет, что есть духу.
Вдруг на дорогу вышла с гор
Сутулая старуха.

- Прости, любезный мой король,
Старуху одинокую.
Мой дом – вон, видишь, за горой,
С утра ушла далеко я.
Ношу из леса я дрова –
Тяжелая работа.
Гляжу вокруг, едва жива:
А вдруг поможет кто-то...

- А ну, старуха, пропусти
Скорей мою карету.
Сойди немедленно с пути,
Ведь я за счастьем еду! –
Сказал король и укатил,
А в синем небе месяц стыл...

Вот лето кончилось. Жара
Сменяется ненастьем.
Король торопит:
- В путь пора,
Еще немного – и ура!
Свое настигну счастье!

И все бы кончилось бедой –
Сомнений в этом нету.
Да старец с белой бородой
Остановил карету.
Перекрестившись, не спеша,
Торжественно и строго
Сказал: «Заблудшая душа,
Король, побойся Бога!

Ты ищешь счастье для себя,
Ты странствуешь по свету.

Но, только ближнего любя,
Найдешь ты счастье это.
Скорей послушайся меня:
Обратно разверни коня,
Дитя согрей и накорми,
Солдата в сторожа найми,
Все это сделай, но сперва
Старушке ты поможешь:
Из дома довезешь дрова,
Распилишь и уложишь...»

Тут вышла полная луна.
И осветила путь она.
Нелегкий путь, обратный путь.
Путь к счастью, не куда-нибудь.
Король поныне во дворце
Всем людям помогает.
И счастье на его лице,
Как ясный день, сияет!

Вопросы к учащимся:

1. Как бы вы назвали поведение короля в начале истории?
2. Как вы думаете, почему изменился король?
3. Всегда ли в жизни происходят такие изменения?
4. Чему нас учит эта сказка?

Вывод. Человек должен стремиться к тому, чтобы изменить себя в лучшую сторону, жить в мире с собой. Единственная настоящая ошибка – не исправлять своих прошлых ошибок.

Составление с учащимися правил толерантного общения. Например:

1. Уважай собеседника.
2. Старайся понять то, о чем говорят другие.
3. Отстаивай свое мнение тактично.
4. Ищи лучшие аргументы.
5. Будь справедливым, готовым принять правоту другого.
6. Стремись учитывать интересы других.

Мы – маленькая семья. И хотелось бы, чтобы в нашей семье всегда царила доброта, уважение, взаимопонимание, не было бы ни ссор, ни ругани. А что же для этого нужно?

Китайская притча «Ладная семья»

Жила-была на свете семья. Она была не простая. Более 100 человек насчитывалось в этой семье. И занимала она целое село. Так и жили всей семьей и всем селом. Вы скажете: ну и что, мало ли больших семейств на свете. Но дело в том, что семья была особая – мир и лад царили в той семье и, стало быть, на селе. Ни ссор, ни ругани, ни, Боже упаси, драк и раздоров. Дошел слух об этой семье до самого владыки страны. И он решил проверить, правду ли молвят люди. Прибыл он в село, и душа его возрадовалась: кругом чистота, красота, достаток и мир. Хорошо детям, спокойно старикам. Удивился владыка. Решил узнать, как жители села добились такого лада, пришел к главе семьи; расскажи, мол, как ты добиваешься такого согласия и мира в твоей семье. Тот взял лист бумаги и стал что-то писать писал долго – видно, не очень силен был в грамоте. Затем передал лист владыке. Тот взял бумагу и стал разбирать каракули старика. Разобрал с трудом и удивился. Три слова были начертаны на бумаге:

- любовь;
- прощение;
- терпение.

И в конце листа: сто раз любовь, сто раз прощение, сто раз терпение. Прочел владыка, почесал, как водится, за ухом и спросил: - И все? - Да, - ответил старик, - это и есть основа жизни всякой хорошей семьи. И, подумав, добавил: - И мира тоже.

СЦЕНАРИЙ **воспитательного мероприятия**

Тема: «Конституция – основной закон РФ. Символы России».

Цель: познакомить учащихся с основным законом - Конституцией России.

Задачи:

Обучающие:

- дать представления о понятии «право» и «обязанность», объяснить, где они отражены, формировать представления о правах и обязанностях ребёнка-школьника;

Развивающие:

- способствовать гражданско-правовому развитию ребёнка;

Воспитательные:

- создать условия для формирования активной жизненной позиции – уважения к своей Родине, воспитания патриотизма.

Оборудование: рисунки учащихся; три листа, на каждом из которых написано какое-либо право по Конституции; книга Е. С. Шабельника «Ваши права», Конституция России, изображения сказочных героев, презентация «Конституция – основной закон РФ. Символы России», ноутбук, доска, проектор.

Ход мероприятия:

1. Вступительная часть.

Завтра - 12 декабря. Я думаю, многие знают, какой праздник отмечает наша страна? (*День Конституции*)

Да, Россия отмечает День Конституции. Мы - жители России и обязаны знать символы государства.

- Напомним друг другу, какие государственные символы имеет наша страна. (*Герб, флаг, гимн.*)

- А зачем стране нужна своя символика? (*Ответы учащихся.*)

О символах мы уже говорили, сейчас предлагаю поговорить о другом. Давным-давно тысячи лет назад на Земле появились люди, одновременно с ними появились главные вопросы:

- Что люди могут делать и чего не могут?

- Что они обязаны делать и чего не обязаны?

- На что они имеют право и на что не имеют?

Без ясного ответа на эти вопросы жизнь превращалась в сплошной кошмар и неразбериху, очень долго решались эти вопросы, когда их решили, появились законы, которые помогали устранить кошмар и неразбериху.

- Что же это такое - законы?

(*ответы учащихся*)

- Законы - это правила, которые устанавливает государство. Их должны выполнять все граждане нашей страны.

- Законы бывают разные, но главный (*основной*) закон нашей страны называется Конституцией. Наша Конституция была принята 12 декабря 1993 года. С тех пор этот день является государственным праздником нашей страны.

2. Знакомство с Конституцией.

- Итак, Конституция - основной закон, по которому мы с вами живем. Давайте посмотрим презентацию.

- Так что же записано в Конституции?

(ответы учащихся)

- В Конституции записаны права наших граждан, такие как: право на образование, охрану здоровья, отдых и труд и другие.

- Кроме прав у граждан России есть и обязанности, которые тоже отражены в основном законе, например, сохранять и беречь природу, защищать Родину.

- У каждого из вас есть права и обязанности. Право жить, право на семью, на учебу, отдых т. д. А что же такое - право?

(ответы учащихся)

- Право — это правила, по которым живут люди. Эти правила охраняются государством. Эти правила определяют отношения людей в обществе.

Права ребенка надо знать,

Не только знать,

Но соблюдать,

Тогда легко нам будет жить,

Играть, дружить и не тужить.

3. «Путешествие» по стране Правознайке.

- Познакомиться с некоторыми правами, вспомнить их нам поможет народная мудрость

- сказки. В них человеческие пороки выставлены на позор и смех, осуждены хитрецы и лжецы, лентяи и невежды. В сказках добро побеждает зло.

Мы с вами отправляемся в путешествие по стране Правознайке. Мы отправимся в путь, чтобы найти и узнать, какие герои сказок нарушают права других героев, уничтожают и обижают их.

Вопросы учащимся:

1. В какой сказке и кто нарушал право на свободу и свободный труд за вознаграждение, держал кукол в рабстве? (*«Приключения Буратино». Карабас Барабас.*)

2. В какой сказке «хлебулочный» герой несколько раз подвергался попыткам посягательства на его жизнь, угрозам быть съеденным? (*«Колобок».*)

3. Кто из сказочных женщин пользовался правом на свободное перемещение на метле? (*Баба Яга.*)

4. В каком произведении одним злым сеньором и чье право на жильё было нарушено? (*Дядюшки Тыквы, «Чиполино»*)

На доске 3 листа с ответами:

1. Право на бесплатное образование.

2. Право на свободный труд, защита от безработицы.

3. Право на неприкосновенность жилища.

- Продолжая путешествие по стране Правознайке, мы остановимся в гостях у героев сказки «Приключения Буратино». Перед нами три островка, чтобы узнать их название, надо ответить на вопросы:

1. Когда полицейские ворвались в каморку папы Карло, то какое право они нарушили? (*Ответ - №3.*)

2. Папа Карло жил очень бедно, не имел постоянной работы, потому что он не имел какого права? (*Ответ — №2.*)

3. Буратино продал свою азбуку, не воспользовался каким правом? (*Ответ — №1.*)

- Вы сможете продолжить путешествие по стране Правознайке самостоятельно, если возьмете в библиотеке книгу Е. Шабельника «Ваши права». (*Показ книги.*)

В нашей Конституции есть статья 43, которая имеет непосредственное отношение к вам, школьникам: «Каждый человек имеет право на образование...».

- Какие же права есть у вас, школьников?

(ответы учащихся)

- Право на учебу, право на отдых между уроками, право на каникулы, право на занятия в кружках и секциях.



- Мы с вами сказали, что в Конституции записаны не только права, но и обязанности.

- Какие же обязанности у школьника?

(Ответы учащихся.)

- уважать взгляды, свободу других людей (*взрослых и сверстников*);

- культурно вести себя в классе, школе и за их пределами;

- ходить опрятным; выполнять устав школы.

- А, дома есть ли у вас какие-нибудь обязанности?

(Ответы учащихся.)

- помогать родителям убирать и готовить;

- убирать свои вещи;

- кормить питомцев и др.

4. Заключительная часть.

Давайте подведем итог.

- Итак, где же записаны права и обязанности граждан России? (*В основном законе России - Конституции.*)

- Когда была принята новая Конституция? (*1918 г.*)

- Зачем нужна Конституция? (*Ответы детей.*)

Выступление учащихся:

1-й: Мы знаем о законе мало,
Не больше всех иных,
Мы знаем, делать нужно то,
Что благо для других.

2-й: Человеку много нужно,
Чтобы счастливо прожить!
Нужен дождь и даже лужи,
Нужно с кем-нибудь дружить.
Нужен ветер, нужно море.

3-й: Нужно море и леса,
Нужно счастье, нужно горе
И родные голоса.
Невозможно без природы,

Без синеющих небес.

4-й: Хорошо иметь свободу,

Мир загадок и чудес.

Чтобы жить на белом свете,

Чтоб остался рядом друг,

Надо главное заметить,

Все почувствовать вокруг.

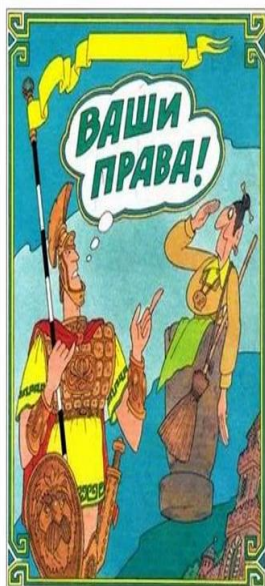

Шабельник Е.С. Ваши права / Е.С. Шабельник, Е.Г. Каширцева. – М. : Вита-Пресс, 1995. – 64 с. : ил.

Буратино и Царевна –
Лягушка, Гулливер и Дон –
Кихот, князь Гвидон и Том
Сойер занялись решением
вопросов о Правах Человека.

И вместе с ними тысячи и
тысячи других литературных
героев...



1.



2.



3.



4.

Презентация

Слайд №1

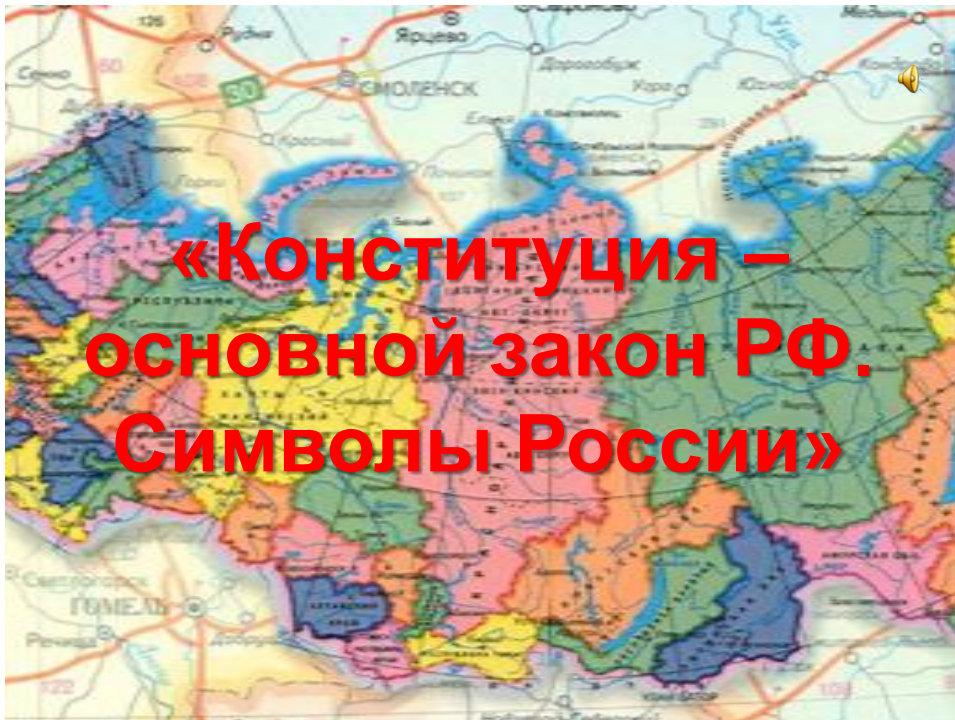

Слайд №2



Слайд №3

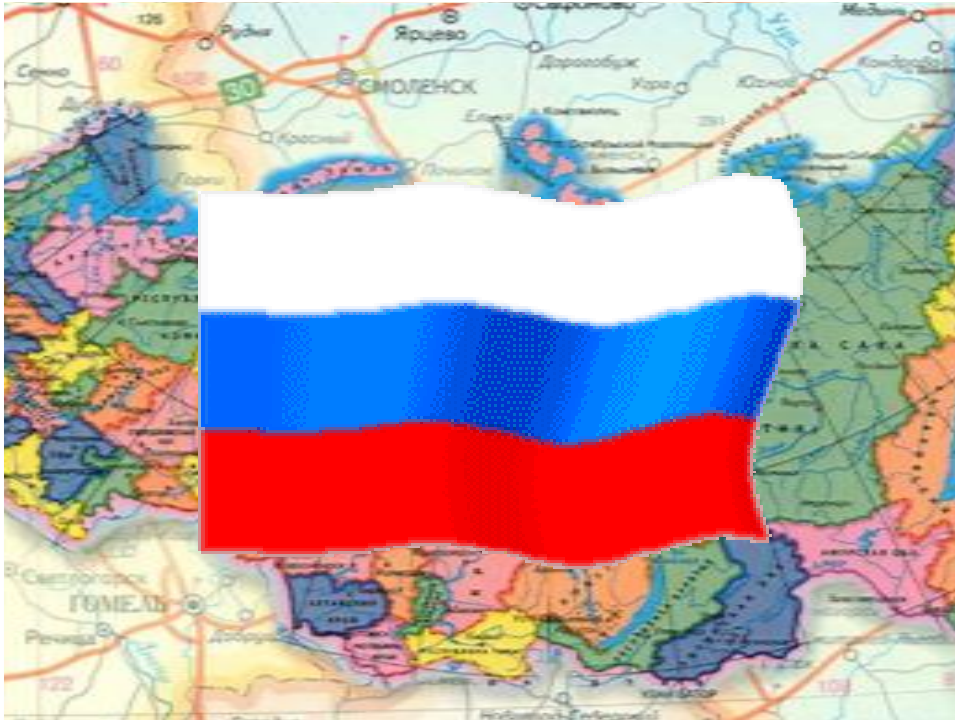

Слайд №4

**ГОСУДАРСТВЕННЫЙ
ГИМН
РОССИЙСКОЙ ФЕДЕРАЦИИ**

Россия - священная наша держава,
Россия - любимая наша страна.
Могучая воля, великая слава -
Твое достоянье на все времена!

Славься, Отечество наше свободное,
Братских народов союз вековой,
Предками данная мудрость народная!
Славься, страна! Мы гордимся тобой!

От южных морей до полярного края
Раскинулись наши леса и поля.
Одна ты на свете! Одна ты такая -
Хранимая Богом родная земля!

Славься, Отечество наше свободное,
Братских народов союз вековой,
Предками данная мудрость народная!
Славься, страна! Мы гордимся тобой!

Широкий простор для мечты и для жизни
Грядущие нам открывают года.
Нам силу дает наша верность Отчизне.
Так было, так есть и так будет всегда!

Славься, Отечество наше свободное,
Братских народов союз вековой,
Предками данная мудрость народная!
Славься, страна! Мы гордимся тобой!

Музыка А. Александрова
Слова С. Михалкова

Слайд №5

Основной закон РФ

Всего в истории России (включая период СССР) было принято пять конституций:

1918 год

1925 год

1937 год

1978 год

1993 год



Слайд №6

Выбери и аргументируй

- 1. Конституция – это правила, которые придумали взрослые сами для себя.**
- 2. Конституция – это основной закон государства, в котором очень много прав.**
- 3. Конституция – это основной закон государства, который определяет порядок.**
- 4. Конституция – это основной закон государства, в котором записаны основные права граждан и их обязанности.**

Слайд №7



Слайд №8



Слайд №9



Право – это узаконенная возможность что –нибудь сделать.

Обязанность – это действия, которые граждане обязаны выполнить.

Слайд №10



| Права и свободы граждан | Обязанности граждан |
|--|---|
| <i>Право на защиту своей чести и доброго имени</i> | <i>Соблюдать законы</i> |
| <i>Право на личную неприкосновенность</i> | <i>Защищать Отечество и нести военную службу</i> |
| <i>Право на жилище и его неприкосновенность</i> | <i>Платить налоги</i> |
| <i>Право на свободное передвижение</i> | <i>Беречь природу и окружающую среду</i> |
| <i>Свобода совести, свобода вероисповеданий</i> | <i>Сохранять культурные и исторические памятники</i> |
| <i>Свобода мысли и слова</i> | <i>Получить основное общее образование (9 классов)</i> |
| <i>Право избирать и быть избранным</i> | <i>Родители должны заботиться о несовершеннолетних детях, а совершеннолетние дети - о нетрудоспособных родителях.</i> |
| <i>Право на труд</i> | - |
| <i>Право на отдых</i> | - |
| <i>Право на получение социальной помощи</i> | - |
| <i>Право на охрану здоровья и медицинскую помощь</i> | - |

Слайд №11



Методическая разработка. Конструирование, моделирование и технология пошива одежды для кукол.

Краткая аннотация.

Данная методическая разработка многофункциональна. Её материал может быть использован для учащихся на занятиях в детском объединении «Шьём для Барби», занимающихся изготовлением одежды для кукол Барби. Данный материал является одним из разделов программы.

Методическая разработка содержит классификацию стилей одежды и ее отражение в кукольных костюмах. В ней дано описание процесса конструирования кукольного костюма на основе выкройки куклы, а также с помощью макетного метода на кукольном манекене. Далее подробно рассматривается технология пошива кукольного костюма и ее выбор в зависимости от способа раскроя. Практическая часть разделена на два этапа: **1 этап** - моделирование различных форм костюма макетным методом на кукле или манекене куклы;

2 этап – построение чертежа платья для куклы и его моделирование.

Описанная в данной разработке одежда для куклы многофункциональна: ее можно использовать для игры, легко переодевая ее, а также кукла может быть экспонатом для выставок и конкурсов.

Работа с использованием данной методической разработки позволяет развивать индивидуальные творческие способности ребёнка, приобрести необходимые знания, умения и навыки. Изготовление одежды для кукол помогает приобщению обучающихся к разнообразным видам деятельности по созданию лично или общественно значимых продуктов труда, осознание себя уникальной личностью, приобщившейся к тысячелетней традиции, а также создание при коллективном сотворчестве благоприятной среды для самоутверждения, самовыражения, самосовершенствования.

Объяснительная записка.

Новизна занятия заключается в том, чтобы научить самостоятельно конструировать и моделировать одежду для различных видов кукол различными способами, имея только одну основу чертежа или саму куклу. Именно в этом возрасте дети, играя, с удовольствием придумывают новые наряды для своих любимиц, у них появляется стремление самостоятельно изготовить одежду, используя приобретённые на занятиях знания, выполняя небольшие изделия, быстро видя результат своего труда.

Актуальность занятия заключается в большом разнообразии на просторах интернета различных видов современных кукол и отсутствии к ним выкроек для пошива одежды. В результате освоения материала обучающиеся смогут самостоятельно смоделировать, выкроить, а в дальнейшем и сшить одежду на любую куклу одним из изученных способов.

Цель разработки:

- формирование у детей устойчивой потребности к творческому самовыражению путем создания одежды для кукол. Расширение знаний в области традиционного народного ремесла - шитья, изучение стилей одежды и их применения для выбора костюма для куклы, а также внедрение в педагогическую практику современных методов конструирования, моделирования и технологии пошива костюма для кукол.

Задачи разработки:

Обучающие:

- познакомить с различными стилями в одежде;
- изучить способы конструирования и моделирования костюма для куклы;
- изучить технологию пошива костюма для кукол;
- освоить технологию пошива кукольной одежды на примере платья.

Развивающие (для детей):

- развивать художественный вкус и творческие способности у детей;
- развивать образное и пространственное мышление, память, воображение, сообразительность;
- развивать моторику рук и глазомер, чувство симметрии;

Воспитательные (для детей):

- способствовать воспитанию у обучающихся аккуратности, трудолюбия, эстетического вкуса и чувство прекрасного;
- создать условия для формирования творческой личности с активной жизненной позицией к самообразованию;
- воспитать уважение к иным взглядам и мнению.

Особенности роли педагога. Педагог может советовать и направлять деятельность, при необходимости помогать. Если работа костюмом коллективная, педагог распределяет работу между участниками в зависимости от их способностей (используя дифференцированный подход) так, чтобы всем было интересно.

Особенности организации деятельности.

В процессе работы по изготовлению одежды для куклы:

- более глубоко изучаются стили одежды и их применение для куклы;
- отдается приоритет практической деятельности;
- овладение учебными навыками происходит в усложняющемся процессе пошагового изучения технологии изготовления костюма для куклы;
- построена деятельность педагога и детей на творческой основе, духовном равенстве и межличностном общении;
- возможно использование метода проектов, развивающего творческие и интеллектуальные способности детей, их самостоятельность, ответственность, мотивацию к обучению и позволяющего создавать авторские работы и выявлять одаренных детей.

Приобретаемые навыки:

- освоение моделирования костюма для куклы по заданным размерам и его дальнейшее изготовление;
- умение самостоятельно выбирать нужную выкройку для моделирования, моделировать костюм выбранным способом, а затем изготовить его;
- умение подбирать ткани и отделку;
- умение выбирать наиболее простой способ пошива костюма.

Материалы и оборудование.

Для проведения занятия необходимы компьютер и мультимедийный проектор.

Для изготовления костюма для куклы потребуется: шелковая, атласная, жаккардовая ткань или парча – по желанию автора. Для отделки – кружево, тесьма, бисер и пайетки. Для работы потребуются: цветная бумага, картон, цветные и простые карандаши, клей, иглы, ножницы, нитки, утюг, комплект готовых лекал. альбомы с эскизами исторических костюмов. плакаты: «Основные точки и линии на фигуре», «Правила техники безопасности при работе со швейными инструментами».

Методические советы на подготовительный период. Педагогу необходимо распечатать раздаточный материал в зависимости от количества участников занятия, и разложить его в нужной последовательности (Приложение).

Участникам мастер-класса предварительно было предложена выкройка куклы, по которой они должны были сшить по желанию куклу или манекен для удобства в дальнейшей работе.

Организация работы на занятии.

План работы:

1. Повторение правил техники безопасности при работе с иглой, ножницами.
2. Рассказ о стилях в одежде, и их применении при изготовлении костюма для куклы. «Стили одежды»
3. Конструирование и моделирование кукольного костюма.
 - 3.1. Показ презентации «Конструирование одежды для кукол» с параллельным описанием порядка конструирования и моделирования костюма и особенностей работы на каждом этапе, разбор дидактического материала;
 - 3.2. Практическая работа
 - 1) Моделирование лифа платья из косой полоски ткани макетным способом на манекене;
 - 2) Моделирование и раскрой платья для куклы.
4. Технология пошива одежды для куклы. Для удобства работы дается технологическая последовательность работы.
5. Практическая работа: создание модели платья.
6. Оценка качества работы и самооценка.

Конспект занятия

1. Правила техники безопасности.

Повторение правил техники безопасности при работе с иглами, ножницами, утюгом и на швейной машине.

2. Классификация стилей в одежде.

Прежде чем говорить о конструировании и моделировании предлагаю немного разобраться в классификации стилей одежды. Презентация «Стили одежды».

К основополагающим стилям относятся: классический, романтический и спортивный. Все остальные стили, являются производными от основных.

Классический стиль (консервативный) - это сдержанная простота в линиях, лаконичный крой. Вещи этого стиля привлекательны своим высоким качеством и добротностью материалов. Преобладает ахроматическая цветовая гамма или пастельные оттенки. Это самый неэмоциональный стиль, всё в нем крайне умеренно. Отсутствие

остромодных деталей. Длина, ширина, объемы и пропорции всегда средние, привычные для глаза.

Романтический стиль в одежде подразумевает создание возвышенного, утонченного образа. Для стиля характерно использование рюшей, воланов, длинных платьев летящего кроя. Полное олицетворение женственности. Воланы, рюши, жабо, отделка кружевом – те милые мелочи, которые никогда не теряют своей актуальности в этом стиле. Здесь противопоставлены прямые узкие линии, романтическая женщина предпочитает слегка расклешенные летящие юбки, прозрачные блузки, подчеркивающие ее женственные формы. В этом гардеробе могут быть и брюки, выгодно подчеркивающие красивую линию бедер и тонкую талию. Маленькая сумочка, перчатки – те аксессуары, которые будут вполне уместны в довершение романтического образа. Для мужчин в романтическом стиле характерны жилеты, шейные платки, рубашки с широкими рукавами и романтические фасоны шляп. Стилю присущ цветочный принт, а также нежная пастельная цветовая гамма.

Спортивный стиль характеризуется свободной, не стесняющей движения одеждой, предназначенной для занятий спортом и активного отдыха. Достаточно яркая и динамичная по своему характеру одежда отличается практичностью и удобством.

Кантри стиль (от английского слова country - деревня) - деревенский стиль американского Запада конца 19 века. Американцы называют этот стиль

Вестерн (western - западный). Стиль ковбоев и фермеров. Отличается натуральными тканями терракотовых оттенков, джинсами, клетчатыми рубашками, а также ковбойскими шляпами и сапогами.

Городской стиль - это полная противоположность кантри стилю. Плотные качественные ткани, преобладание строгих, лаконичных деталей, следование современным модным тенденциям и дорогие аксессуары.

Фольклорный стиль (фолк стиль) - одежда, стилизованная под национальные костюмы. Идея стиля состоит в том, чтобы не полностью копировать национальные наряды, а лишь заимствовать определенные элементы, включая их в современные модели. Широко используется вязка, плетение, лоскутная техника, аппликации и разнообразная вышивка. Фолк стиль отличается удобством.

Этнический стиль одежды. Этот стиль вобрал в себя элементы различных национальных костюмов. Стал популярен в 1976 году, благодаря Ив Сен Лорану.

Сафари стиль появился в 60-е годы. Это преимущественно стиль для путешествий, который заимствует элементы тропической военной униформы. Характерной особенностью являются все оттенки песочного цвета в одежде и множество накладных карманов. Знаковым атрибутом является светлая шляпа с небольшими полями.

Винтажный стиль отличают трендовые вещи предыдущего поколения, как минимум тридцатилетней давности, оригинальные или стилизованные под старину

Милитари стиль. Одежда с элементами военного костюма: погоны, эполеты, накладные карманы, шнуровка и т. п. Основные цвета: серо-зеленый, оливковый, хаки.

Бохо- волшебный стиль. Это смесь стиля хиппи, микс фольклора, милитари, одежды цыган и этнических мотивов. Стал популярен еще в 2000 году, и снова переживает очередной всплеск. Слово “бохо” происходит от слова “богема”. это самовыражение. Творчество. Свобода. Возможность проявить себя художником. Это стиль для избранных и загадочных, пресытившихся мировыми знаменитыми брендами, их холерностью и “прилизанностью.”

Диско стиль. Стиль одежды для клубных вечеринок 70-х годов. Узнаваем по блестящим тканям.

Основными чертами **платьев в стиле ампир** были глубокие вырезы лифа, завышенная линия талии, длинный подол со складками, который переходил в шлейф, рукав-фонарик с широкой манжетой. Ткань для платьев выбирали шелковую или прозрачную тонкую, под которую шилась подкладка из плотного шелка.

Готический стиль берёт своё начало в далёком прошлом, а точнее в довольно мрачном Средневековье. Преобладающий чёрный цвет одежды (иногда с элементами других цветов), а также исключительно серебряные украшения — золото принципиально не используется, поскольку расценивается как символ обычных, избитых ценностей, а также цвет Солнца (серебро — цвет Луны). Самые подходящие – это кружево, бархат, шелк, кожа, реже используются тафта, люрекс, парча, органза и современный винил как заменитель кожи.

Стиль «Фэнтази». Для одежды стиля «фэнтази» характерно большое разнообразие форм, сложность покроя, асимметрия, нарядность отделки. Может быть использован мех, кружево, гипюр и т. п. Этот стиль применяется в нарядной одежде, в туалетах для особо торжественных случаев, и в костюмах для эстрады.

3. Конструирование и моделирование костюма для кукол.

3.1. Показ презентации «Конструирование одежды для кукол» с параллельным описанием порядка конструирования и моделирования платья и особенностей работы на каждом этапе, разбор дидактического материала (Приложение 1).

Что касается кукол, то естественно все стили одежды не используются при их изготовлении. Самые распространенные стили одежды кукол фольклорный, романтический, кантри, сафари, фэнтази. Остальные стили используются редко, в основном при изготовлении авторских кукол. Большое значение при выборе стиля одежды для будущей куклы имеет ее назначение.

Игровых кукол одевают в съемную одежду простого покроя, если она предназначена для маленького ребенка, то не пришивают мелкие аксессуары в целях безопасности.

Если кукла является интерьерной, то совершенно необязательно делать костюм съемным.

Первый способ (Слайд №1-2) одеть куклу методом макетирования. Одежда, раскроенная этим способом, может быть, как съемной, так и не съемной. Если используется способ макетирования, то на готовую куклу или манекен, в зависимости от выбранного фасона, например, платья, накалываются кусочки дешевой ткани, похожей по структуре к ткани из которой будет шиться платье, моделируется нужный фасон. Затем вырезается и используется в качестве выкройки, а при пошиве может быть подкладкой платья, либо сразу закрепляется на кукле при помощи клеевого пистолета или иголки с ниткой. Затем стыки ткани декорируются кружевом, лентами или бисером.

Второй способ (Слайд №3-4) более сложный- конструктивный. Конструирование и моделирование одежды для кукол ничем не отличается от одежды человека. Нет никакого специального моделирования, есть просто набор приемов, которые вы можете применить к любым изделиям и любым выкройкам. Совершенно не нужно снимать кучу готовых выкроек одежды, проще понять основные приемы моделирования и сделать нужную выкройку самостоятельно.

Существует два основных способа конструирования - расчетный и способ моделирования. При применении расчетного способа с уже готовой куклы снимаются мерки, строится основа плечевого, поясного изделия, а затем моделируется различная одежда. Самым простым и доступным способом конструирования одежды для кукол является моделирование одежды на основе базовой выкройки куклы. То есть строится одна базовая основа, а затем моделируется в зависимости от желаемого результата.

Мы с вами рассмотрим оба эти способа более подробно на базовой выкройке платья для Барби.

Небольшой комплект готовых выкроек одежды предлагается в распечатанном виде для удобства работы (Приложение 1).

3.2. Практическая работа.

1) **Моделирование лифа платья из косой полоски ткани макетным способом на кукле.**

Порядок работы.

1. Выкраиваем полоску ткани 30см на 15см под углом 45градусов к нити основы.

2. Укладываем её вокруг манекена или куклы слайд №6 презентации, закалывая в нужных местах портновскими булавками.

Для кукол типа Барби, у которых большая разница между объемами груди, талии и бедер необходимо наличие вытачек на выкройке. Они необходимы для создания из ткани формы фигуры куклы.

Сейчас я вам покажу основные приемы перевода вытачки в любое положение, в зависимости от фасона. Слайд № 7.

2) Моделирование и раскрой платья для куклы на основе базовой выкройки платья для Барби.

Порядок работы. Слайд №11-12-13.

1. Разрабатываем эскиз будущего костюма. (Приложение 2)
2. Выбираем способ моделирования.
3. Намечаем на выкройке-основе предполагаемые горизонтальные линии (кокетка, линия талии, линия бедер...)
4. Намечаем вертикальные линии (шов или застежка переда, спинки, рельефы...)
5. Делаем дубликат выкройки и начинаем моделировать (для большей наглядности, я использую цветную бумагу), разрезаем выкройку по намеченным линиям и совмещаем детали, фиксируя малярным скотчем. Слайд №8.
6. Делаем припуски на шов на каждой из деталей по 0,5 см. Если предполагается застежка, то припуск увеличиваем до 1-1,5 см (если деталь не обрабатывается подкладкой, удобнее сразу сделать припуск на обработку среза или цельнокроеный подборт).
7. Моделируем рукав. Слайд №9. Обводим выкройку-основу рукава. Длина в зависимости от фасона. Если нужна прибавка на свободу облегания лучше раздвинуть рукав посередине на нужную ширину. Точно также намечаем линии разреза. Разрезаем и раздвигаем.
8. Моделируем юбку Слайд №10:
 - если юбка в складку, увеличиваем ее ширину в 3 раза.
 - если юбка клеш, определяем какой (солнце, полусолнце, коническая) и строим на бумаге круг или полукруг исходя из формулы длины окружности $C = 2\pi R$, где $\pi = 3,14$.
 - если юбка на сборке типа «татьянка» увеличиваем в 1,7-2 раза (в зависимости от желаемого результата). То есть если обхват талии куклы 10см юбку кроим шириной 17-20см.
9. Длина юбки по желанию.

Слайды №11-15 – выполнение практической работы

4. Технология пошива костюма.

Костюм куклы должен быть аккуратно сшит не только снаружи, но и с изнаночной стороны. Для этого мы рассмотрим некоторые тонкости технологии пошива кукольного костюма.

Технология пошива (последовательность соединения деталей между собой) кукольного костюма обдумывается до его раскроя.

- Если костюм не съемный, то нужно осторожно подходить к выбору ткани. Нельзя соединять стрейчевые ткани с нерастяжимыми, особенно трикотаж. Если очень хочется использовать именно трикотаж, то его необходимо продублировать клеевой тканью до раскроя.

- Если вы решили сделать костюм куклы съемным, то раскроить плечевое изделие (блузку, платье, пальто) лучше без плечевых швов, а рукав затем втачать в открытую пройму. Если это невозможно, тогда можно сделать шов на рукавах сверху, совместить его с плечевым швом.

- Низ рукава легче обработать в раскрытом виде, до стачивания.

- Если пальто куклы обрабатывается подкладкой, то плечевые швы стачиваются в последнюю очередь, после обработки. Рукава пальто обрабатываются сначала снизу, а

затем стачивается в длину одновременно подкладка и рукав.

- Припуски швов с изнанки обязательно обрабатывают оверлоком, петельным стежком или косой бейкой. Косой бейкой можно обработать так же и горловину платья, а затем загнуть ее на изнанку. Горловину платья можно обработать кружевом.

5. Практическая работа: пошив платья.

Попробуем скроить и сшить лиф платья для нашей куклы.

-Раскладываем детали выкройки на ткани.

-Вырезаем лиф и рукава.

-Совмещаем центр рукава с линией плечевого шва. Вшиваем рукав в открытую пройму.

-Обрабатываем низ рукава кружевом или швом в подгибку.

-Обрабатываем горловину платья.

- Сметываем боковые швы и шов рукава, совмещая линии проймы и низа.

-Примеряем на куклу, сшиваем и обрабатываем припуск.

6. Оценка качества работы, самооценка.

Для детей по итогам изучения данного раздела программы предлагается оформить в кабинете выставку работ. Для педагогов в конце мастер-класса предлагается заполнить анкету. Уважаемые коллеги! Оцените, пожалуйста, проведенный для вас мастер-класс по 5-ти балльной системе

| № п/п | Критерии оценки | Оценка 1-5 |
|-------|--|------------|
| 1 | Актуальность и социальная значимость. | |
| 2 | Доступность изготовления | |
| 3 | Эстетичность изделия | |
| 4 | Перспектива применения данного опыта на практике | |
| 5 | Ваши пожелания | |

Список используемой литературы.

1. Аксенова М., Ананьева Е., Евсеева Т. Куклы мира. Самые красивые и знаменитые. Мир энциклопедий Аванта+, Астрель, -М.; 2008.-184с.
2. Венус Додж «Шьем для кукол» Издательство Попури 2014
3. Г. Кононова, О.Жакова «Книга по шитью одежды для Барби» Издательство Кристалл 2011
4. Джек Джексон «Барби» Издательство Полигон, Астель 2016
5. Зайцев В.Б. «Одежда для кукол» Издательство Рипол Классик 2015
6. И Крехова «Модная одежда для кукол» Издательство АСП 2015
7. И. Кузнецова «Модная одежда для кукол» Издательство МЧП, 2014
8. Никитина Р.М.» Одежда для Барби» Издательство Питер, 2011
9. Пармон Ф.М. Композиция костюма. Одежда, обувь, аксессуары. Учебник для вузов (3-е издание переработанное и дополненное).-М.,»Триада Плюс»,2002.-312с, 528 ил.
10. Попова С.Н., История моды, костюма и стиля. –М.:Астрель; АСТ,2009-271.(1)с.;ил.
11. Расине О. Иллюстрированный атлас истории моды. -М.: Эксмо, «008.- 304с.: ил.
12. Рита Калитина «Твоя кукла» Издательство Питер 2014
13. С Ермакова «Шьём для кукол» Издательство Рипол Класс 2015
14. Т.И.Татьянина «Наряд для кукол» Издательство Полигон, Астель 2016
15. Энциклопедия для девочек. Выкройки для кукол Издательство ИДДК 2016

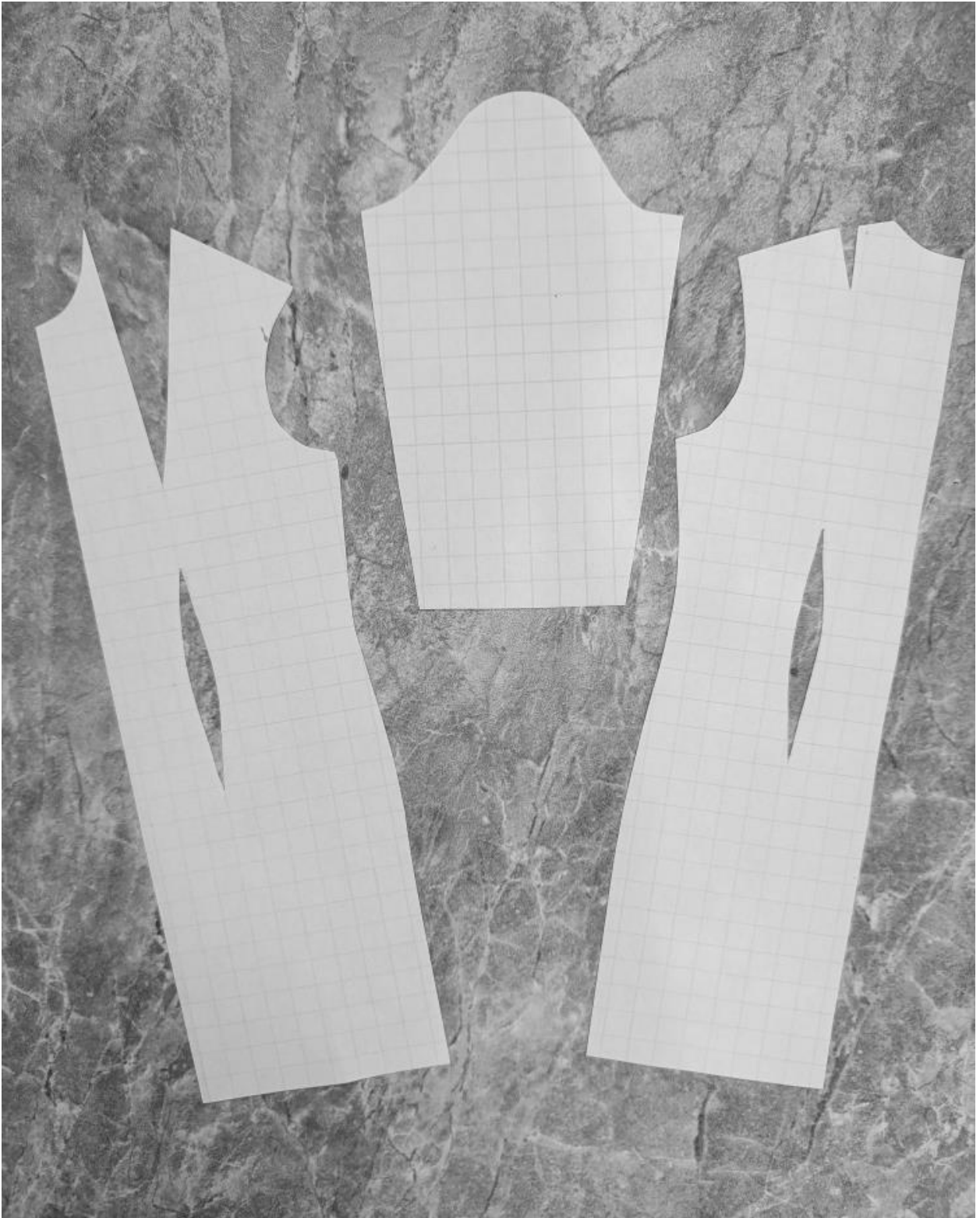

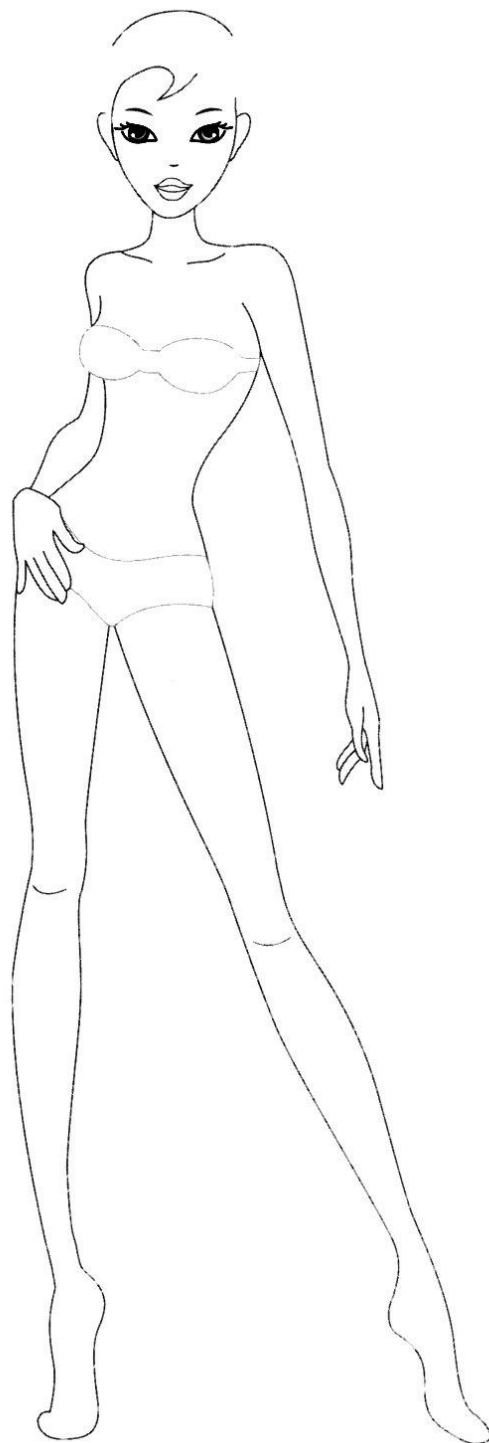
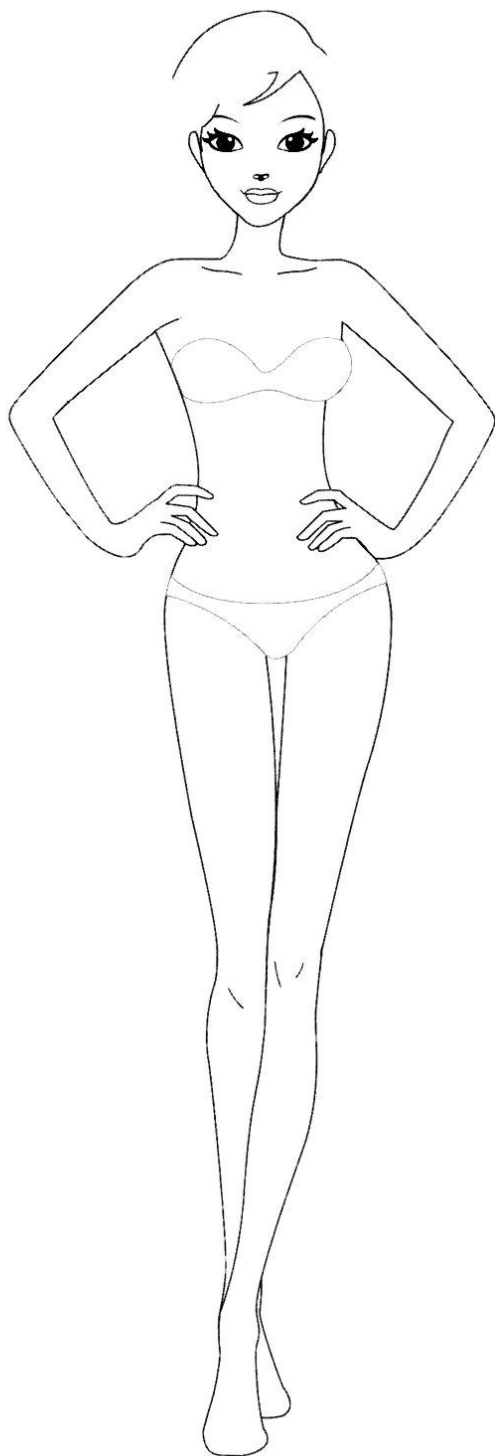

ПРЕЗЕНТАЦИЯ К МЕТОДИЧЕСКОЙ РАЗРАБОТКЕ

Конструирование одежды для кукол.



Рассмотрим два способа одеть куклу.

Первый способ

- метод **макетирования** (муляжный «*le moulag*» от франц. «формовать») (более лёгкий)

Одежда раскроенная этим способом может быть как съёмной, так и несъёмной. Если используется способ макетирования, то на готовую куклу или манекен, в зависимости от выбранного фасона например платья, накладываются кусочки дешевой ткани, похожей по структуре к ткани из которой будет шиться платье, моделируется нужный фасон. Затем вырезается и используется в качестве выкройки, а при пошиве может быть подкладкой *платья*, либо сразу закрепляется на кукле при помощи клеевого пистолета или иголки с ниткой. Затем стыки ткани декорируются кружевом, лентами или бисером. Возник метод в древности, используется и сейчас при разработке новых форм в Домах моделей и для оформления витрин художниками-декораторами.

Удобнее всего для макетирования иметь манекен в размер куклы и на нем накалывать костюм.



Второй способ

- **конструктивный** (более сложный)

Конструирование и моделирование одежды для кукол ничем не отличается от одежды человека. Нет никакого специального моделирования, есть просто набор приемов, которые вы можете применить к любым изделиям и любым выкройкам. Совершенно не нужно снимать кучу готовых выкроек одежды, проще понять основные приемы моделирования и сделать нужную выкройку самостоятельно. Принцип этого метода заключается в том, что сначала, путём снятия с фигуры определённого количества измерений, строится базовая основа изделия (простейшая конструкция). Затем, моделируется в конкретный фасон.

Построения плечевого изделия для куклы Барби



- ЮГ (обхват груди). Ведите верёвку четко по горизонталу - 13,0 см.
- СЗ (ширина груди первая, над грудями, от одной подмышки до другой) - 6,5 см.
- СЗ.2 (ширина груди вторая, по грудям) - 7,5 см.
- ШС (ширина спины) - 5,5 см.
- ЮТ (обхват талии) - 8,0 см.
- ЮБ (обхват бедер) - 13,0 см.
- СЦ (обхват шеи). Не четко по шее, а там где будет линия верха горловины - 6,0 см
- ШПс (ширина плечевого ската). От основания шеи до плечевого ската - 1,5 см.
- АГ (от точки основания шеи до линии груди ската). Мысленно проведите горизонтальную линию, чтобы она шла через центр груди - 3,5 см.
- АТ (от точки основания шеи до линии талии ската). Поставьте на талию верёвку, чтобы вам точно и ясно выкресывалась линия талии - 6,0 см.
- АБ (от точки основания шеи до линии бедер ската) - 9,0 см.
- Лш (длина изделия). Длину изделия вы придумываете сами.

Моделирование лифа платья из косой полоски ткани.



Конструктивный метод в одежде.

Берётся основа платья, на нее наносятся линии сечения, по ним разрезают основу, а по старым срезам соединяют.



Рис. 12.5

Примеры переноса нагрудной вытачки. Моделирование лифа платья



Моделирование рукава.

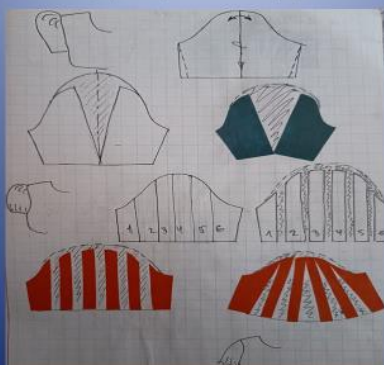

Моделирование юбки

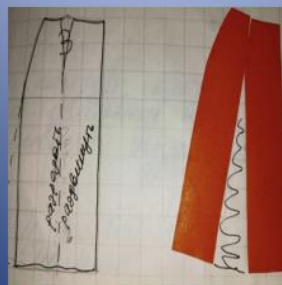

Конструктивный метод .

- Рассмотрим на примере Барби.
- Разрабатываем эскиз будущего костюма.
- Берем выкройку куклы и обводим ее на бумаге.
- Намечаем все конструктивные линии.
- Разрезаем по пунктиру верхнюю часть лифа, совмещаем детали с нижней частью обводим.
- Тоже самое проделываем с выкройкой рукава и юбки.
- Моделируем различные варианты платья.
- Лиф со сгибом спереди без боковых швов (по горловине сборка).
- Рукав без локтевого шва, со швом по плечу.
- Лиф с отрезным бочком (он же с вытачкой из бокового шва)
- Юбка «солнце» без швов с разрезом сзади.



Выполнение задания по выбору

- Моделирование корсета. (К1, К2, К3)
- Моделирование рукава без сборки Р1, со сборкой Р2.
- Моделирование платья с заниженной линией талии застежкой сзади и рельефами спереди. (С1, П1, П2)
- Моделирование переда платья отрезного под грудью. (П3, П4)

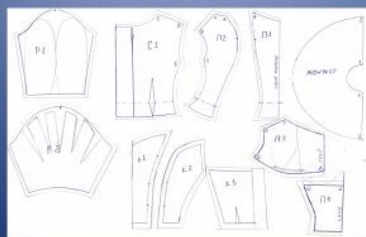

Готовые платья, полученные данным методом



Работы наших учащихся



КЛАССИФИКАЦИЯ СТИЛЕЙ ОДЕЖДЫ

Классификация стилей одежды.

К основополагающим стилям одежды относятся:

- классический,
- романтический,
- спортивный.

Все остальные стили, являются производными от основных.

Классический стиль.



Классический стиль (консервативный) - это сдержанная простота в линиях, лаконичный крой. Вещи этого стиля привлекают своим высоким качеством и добротностью материалов.



Городской стиль - это полная противоположность кантри стилю. Плотные качественные ткани, преобладание строгих, лаконичных деталей, следование современным модным тенденциям и дорогие аксессуары.



Романтический стиль

- **Романтический стиль** в одежде подразумевает создание возвышенного, утонченного образа. Для стиля характерно использование рюшей, воланов, длинных платьев летящего кроя. Полное олицетворение женственности.



Спортивный стиль

- **Спортивный стиль** характеризуется свободной, не стесняющей движения одеждой, предназначенной для занятий спортом и активного отдыха. Достаточно яркая и динамичная по своему характеру одежда отличается практичностью и удобством.



Кантри стиль (от английского слова country - деревня) - деревенский стиль американского Запада конца 19 века. Американцы называют этот стиль **Вестерн** (western - западный). Стиль ковбоев и фермеров. Отличается натуральными тканями терракотовых оттенков, джинсами, клетчатыми рубашками, а также ковбойскими шляпами и сапогами.



Этнический стиль одежды. Этот стиль вообрал в себя элементы различных национальных костюмов. Стал популярен в 1976 году, благодаря Ив Сен Лорану.



Сафари стиль появился в 60-е годы. Это преимущественно стиль для путешествий, который заимствует элементы тропической военной униформы. Характерной особенностью являются все оттенки песочного цвета в одежде и множество накладных карманов. Знаковым атрибутом является светлая шляпа с небольшими полями.



Винтажный стиль отличают трендовые вещи предыдущего поколения, как минимум тридцатилетней давности, оригинальные или стилизованные под старину



Диско стиль. Стиль одежды для клубных вечеринок 70-х годов. Узнаваем по блестящим тканям.



Готический стиль берёт своё начало в далёком прошлом, а точнее в довольно мрачном Средневековье. Преобладающий чёрный цвет одежды (иногда с элементами других цветов), а также исключительно серебряные украшения — золото принципиально не используется, поскольку расценивается как символ обычных, избитых ценностей, а также цвет Солнца (серебро — цвет Луны). Самые подходящие — это кружево, бархат, шелк, кожа, реже используются тафта, люрекс, парча, органза и современный винил как заменитель кожи.



Для одежды стиля «фэнтези» характерно большое разнообразие форм, сложность покроя, асимметрия, нарядность отделки. Может быть использован мех, кружево, гипюр и т. п. Этот стиль применяется в нарядной одежде, в туалетах для особо торжественных случаев.

Фэнтези



Приложение №6

ОБРАЗЦЫ ОЦЕНОЧНЫХ МАТЕРИАЛОВ

Входной контроль

1. Назовите, какие виды одежды вы знаете?
 - А) женская, детская, мужская;
 - Б) спортивная, классическая, фантазийная;
 - В) все вышеперечисленное.
2. Перечислите стили одежды.
 - А) авиатор, спорт-шик;
 - Б) пижамный, бельевой, офисный;
 - В) все вышеперечисленное.
3. Какие виды тканей вам известны?
4. Что относится к видам декорирования одежды?
 - А) пришивание фурнитуры;
 - Б) пришивание готовых отделочных материалов;
 - В) аппликации и различного вида вышивки.
5. Какие способы присоединения деталей одежды вы знаете?
 - А) ручной;
 - Б) машинный;
 - В) комбинированный.

Загадки

1. Конь стальной, хвост льняной. (Игла)
2. Маленькая головка на пальце сидит.
Сотнями глаз во все стороны глядит. (Наперсток)

3. Инструмент бывалый - не большой, не малый.
У него полно забот - он и режет, и стрижет. (Ножницы).
4. Пройдусь слегка горячим я,
И гладкой станет простыня.
Могу поправить неполадки
И навести на брюках складки. (Утюг).
5. Древесину ест едок,
Сто зубов в один рядок. (Пила).
6. И сияет, и блестит, никому оно не льстит.
А любому правду скажет - все как есть, ему покажет. (Зеркало).
7. Начертить без меня что-нибудь сумеи-ка,
Угадайте-ка, друзья, кто же я? (Линейка).



Промежуточная аттестация

1. Перечислить терминологию ручных работ.

- А) сметывание, заметывание, пришивание;
- Б) наматывание, приметывание, обметывание;
- В) все вышеперечисленное.

2. Назовите правильное назначение приспособлений: пяльцы, нитевдеватель, наперсток, игольница.

3. Что означает термин «разутюживание»?

- А) раскладывание припусков шва в противоположные стороны и закрепление их с помощью утюга;
- Б) уменьшение толщины шва, посредством утюжильной обработки;
- В) увеличение линейных размеров деталей, посредством влажно-тепловой обработки для придания формы.

4. Что относится к видам декорирования одежды?

- А) пришивание фурнитуры;
- Б) пришивание готовых отделочных материалов;
- В) аппликации и различного вида вышивки.

5. Какие способы присоединения деталей аппликации вы знаете?

- А) ручной;
- Б) машинный;
- В) комбинированный.

Игра «Опиши Фасон».

Цель: развитие креативности мышления, процессов сравнения; точности, полноты восприятия.

Учащимся предлагается рассмотреть модели, найти сходство и различия между ними. Учащиеся внимательно рассматривают предложенные модели и указывают на различия в покрое, форме выреза горловины, форме рукавов, видов отделки и т.п. Они убеждаются в многообразии моделей, пробуждается фантазия и появляется желание создать свои модели. Педагог предлагает им подумать и придумать новые фасоны, зарисовать эскизы. После выполнения этого задания учащиеся по очереди демонстрируют эскизы и рассказывают об особенностях и преимуществах своих моделей. После коллективного обсуждения они выбирают лучшую модель.

Игра «Примите заказ».

Цель: развитие процессов анализа и сравнения развитие полноты, точности восприятия, развитие внимания, творческого воображения.

К доске вызывается одна ученица. Ей дается карточка с моделью изделия (например, платья). Она должна описать это изделие, а все остальные ученицы по этому описанию должны выполнить эскизы. Изображения исходное и полученные в результате игры сравниваются. Можно предложить ученицам рассказать, чем отличаются рисунки, и подумать, почему возникли отличия (не точно или не совсем точно передана информация, не точно ее отобразили).

Итоговая аттестация

1. *Какие действия необходимо выполнить перед построением плечевого изделия?*

- А) снятие мерок, расчет чертежа основы изделия;
- Б) выбор модели изделия, составление эскиза;
- В) все вышеперечисленное.

2. *Какие группы одежды вы знаете?*

- А) плечевые;
- Б) поясные;
- В) все вышеперечисленные.

3. *Какие способы присоединения деталей одежды вы знаете?*

- А) ручной;
- Б) машинный;
- В) комбинированный.

4. *Назовите виды плечевых изделий:*

- А) пальто, куртка, блузка;
- Б) юбка, брюки;
- В) все вышеперечисленное.

5. *Какие виды декорирования одежды вам известны?*

- А) вышивка;
- Б) пришивание пайеток, кружева;
- В) все вышеперечисленное.

Игра «Установление последовательности событий».

Цель: развитие умения понимать связь событий и строить последовательные умозаключения.

Картинки по изготовлению какого-либо изделия раскладываются в случайном порядке. Необходимо определить, в каком порядке должны следовать картинки одна за другой, чтобы получилось изделие, и положить их правильно, то есть установить технологическую последовательность изготовления того или иного изделия.

Игра «Разыскивается».

Цель: развитие операции анализа и синтеза, умение выделять их общего частное, формирование связных высказываний, развитие внимания.

В соответствии с темой занятия учащимся предлагаются различные модели, изображающие одно и то же изделие, имеющее небольшие отличия. Педагог читает описание модели изделия, а ученицы ищут соответствующее изделие, свой выбор обосновывают.

Приложение №7

Мониторинг результатов обучения при реализации дополнительной общеобразовательной общеразвивающей программы (2023-2024 уч. год).

Название объединения: «Шьём для Барби»

№ группы: 1

| № п/п | Ф. И.О. учащегося | Теоретическая подготовка учащегося | | | Практическая подготовка учащегося | | | | | |
|-------|-----------------------------|---|----------------|---------------|------------------------------------|--|----------------|---------------|------------------------------------|-------------------|
| | | Теоретические знания (по основным разделам программы) | | | Владение специальной терминологией | Практические умения и навыки, предусмотренные программой | | | Владение специальным оборудованием | Творческие навыки |
| | | выс. (8-10 б.) | дост. (4-7 б.) | низ. (1-3 б.) | | выс. (8-10 б.) | дост. (4-7 б.) | низ. (1-3 б.) | | |
| 1. | Алексеев Алексей Алексеевич | 9 | | | 7 | 8 | | | 8 | 9 |
| 2. | Иванов Иван Иванович | | | 3 | 2 | | | 3 | 2 | 3 |
| 3. | | | 6 | | 6 | | 5 | | 6 | 7 |

Агеева Н.В.

Подпись

ИТОГОВАЯ ВЕДОМОСТЬ К ПРОТОКОЛУ № _____ МОНИТОРИНГ УЧАЩИХСЯ ПО ДОПОЛНИТЕЛЬНОЙ ОБЩЕОБРАЗОВАТЕЛЬНОЙ ОБЩЕРАЗВИВАЮЩЕЙ ПРОГРАММЕ «Шьём для Барби»

| № п/п | Фамилия, имя, отчество учащегося | Год обучения | Содержание аттестации | Оценка результатов аттестации |
|-------|----------------------------------|--------------|-------------------------------------|-------------------------------|
| 1. | Алексеев Алексей Алексеевич | первый | Оценка уровня знаний (тестирование) | высокий уровень |
| 2. | Иванов Иван Иванович | первый | Оценка уровня знаний (тестирование) | низкий уровень |
| ... | ... | первый | Оценка уровня знаний (тестирование) | достаточный уровень |